

形 小学1年生 男子の部

第1コート

- Aグループ** NO. 1 ~ 9 1名第1コート準決勝進出
Bグループ NO.10 ~17 1名第1コート準決勝進出
Cグループ NO.18 ~25 1名第1コート準決勝進出
Dグループ NO.26 ~34 1名第1コート準決勝進出

1	難波 歩生	(立川)	2-1
2	竹内 太鳳	(日野)	1-1
3	芝崎 潤	(江東)	3-1
4	玉腰 雄大	(世田谷)	2-2
5	青木 優弥	(町田)	4-1
6	小瀬木 丈	(江東)	2-3
7	村上 蓮一郎	(渋谷)	3-2
8	大庭 健翔	(府中)	2-4
9	遠藤 裕月	(新宿)	
10	永野 陽介	(練馬)	2-5
11	鈴木 悠	(東大和)	3-3
12	田島 正信	(渋谷)	2-6
13	口岩 蒼	(府中)	4-2
14	塩貝 宗一郎	(江東)	2-7
15	清水 涼太郎	(文京)	3-4
16	堀口 湊	(世田谷)	2-8
17	野崎 翔陸	(国分寺)	
18	深尾 仁智	(世田谷)	2-9
19	堀江 謙心	(府中)	3-5
20	藤岡 秀	(港)	2-10
21	古屋 怜樹	(立川)	4-3
22	渡邊 織史	(あきる野)	2-11
23	木村 謙介	(新宿)	3-6
24	宮崎 絢翔	(江東)	2-12
25	眞砂 悠	(渋谷)	
26	森澤 洋太	(渋谷)	2-13
27	大森 翔	(江東)	3-7
28	松本 玲武	(世田谷)	2-14
29	森田 圭太郎	(府中)	4-4
30	高橋 侑平	(国分寺)	2-15
31	倉科 嵩知	(文京)	3-8
32	長谷川 柊健	(江戸川)	1-2
33			2-16
34	西村 匠翔	(練馬)	

第2コート

- Eグループ** NO.35 ~43 1名第1コート準決勝進出
Fグループ NO.44 ~51 1名第1コート準決勝進出
Gグループ NO.52 ~59 1名第1コート準決勝進出
Hグループ NO.60 ~68 1名第1コート準決勝進出

横山 慧	(練馬)	2-17	35
梶原 優月	(八王子)	1-3	36
古河 慶悟	(世田谷)	3-9	37
山岸 紀隆	(渋谷)	2-18	38
神矢 遥斗	(府中)	4-5	39
伊藤 功将	(文京)	2-19	40
駿見 武	(国分寺)	3-10	41
前田 珠憂波	(江東)	2-20	42
大関 葵	(東久留米)	2-21	43
鮫島 彰仁	(世田谷)	3-11	44
天野 榊木	(日野)	2-22	45
山田 勇心	(江東)	4-6	46
吉田 道隆	(渋谷)	2-23	47
北村 ムサジブリン	(江戸川)	3-12	48
伊東 杏悟	(立川)	2-24	49
北本 当	(港)		50
清 碧生	(新宿)	2-25	51
伊藤 祐司	(江戸川)	3-13	52
生田 悠馬	(国分寺)	2-26	53
西岡 航大	(町田)	4-7	54
二瓶 武蔵	(府中)	2-27	55
鶴見 元気	(世田谷)	3-14	56
紺野 雄嵩	(江東)	2-28	57
野中 一護	(文京)		58
岸本 光臣	(世田谷)	2-29	59
木村 圭佑	(東大和)	3-15	60
石井 喜大	(渋谷)	2-30	61
飯高 満也	(江東)	4-8	62
長田 拓弥	(東久留米)	2-31	63
福住 恭平	(立川)	3-16	64
田村 翔	(府中)	1-4	65
小林 祥太郎	(江東)	2-32	66
安藤 帆崇	(練馬)		67
			68

形 競技 準決勝 ・ メダルマッチ

小学1年生 女子 の部

赤帯 準決勝① A・B グループ

No.	選手名	所属	得点	順位

青帯 準決勝② C・D グループ

No.	選手名	所属	得点	順位

ランキングラウンド 3位決定戦

赤 A・Bグループ2位

No.	選手名	所属	得点	勝敗

青 C・Dグループ3位

No.	選手名	所属	得点	勝敗

VS

赤 A・Bグループ3位

--	--	--	--	--

青 C・Dグループ2位

--	--	--	--	--

VS

優先3位決定戦

3位決定戦の勝者(3位①)

No.	選手名	所属	得点	勝敗

3位決定戦の勝者(3位②)

No.	選手名	所属	得点	勝敗

VS

決 勝 戦

赤 準決勝①A・Bグループ1位

No.	選手名	所属	得点	勝敗

青 準決勝②C・Dグループ1位

No.	選手名	所属	得点	勝敗

VS

優 勝

--	--	--	--

準優勝

--	--	--	--

第3位

--	--	--	--

第3位

--	--	--	--

優先5位決定戦トーナメント

予選 Aグループ2位

No.	選手名	所属

予選 Bグループ2位

--	--	--

予選 Cグループ2位

--	--	--

予選 Dグループ2位

--	--	--

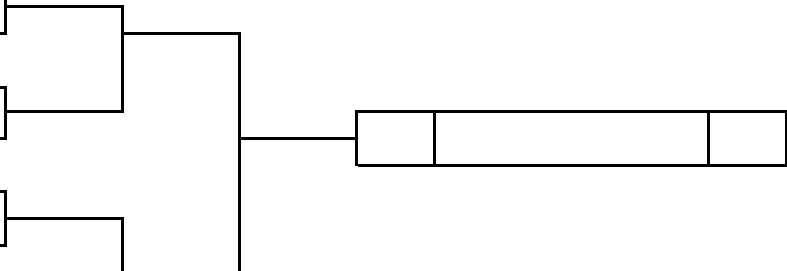

形 競技 準決勝 ・ メダルマッチ

小学1年生 男子 の部

赤帯 準決勝① A ~ D グループ

No.	選手名	所属	得点	順位

青帯 準決勝② E ~ H グループ

No.	選手名	所属	得点	順位

ランキングラウンド 3位決定戦

赤 準決勝①の2位

No.	選手名	所属	得点	勝敗

VS

青 準決勝②の3位

No.	選手名	所属	得点	勝敗

赤 準決勝①の3位

--	--	--	--	--

VS

青 準決勝②の2位

--	--	--	--	--

優先3位決定戦

3位決定戦の勝者(3位①)

No.	選手名	所属	得点	勝敗

VS

3位決定戦の勝者(3位②)

No.	選手名	所属	得点	勝敗

優先5位決定戦

3位決定戦の敗者(4位①)

No.	選手名	所属	得点	勝敗

VS

3位決定戦の敗者(4位②)

No.	選手名	所属	得点	勝敗

決勝戦

赤 準決勝①A~Dグループ1位

No.	選手名	所属	得点	勝敗

VS

青 準決勝②E~Hグループ1位

No.	選手名	所属	得点	勝敗

優勝

--	--	--	--	--

準優勝

--	--	--	--	--

第3位

--	--	--	--	--

第3位

--	--	--	--	--

敢闘賞

--	--	--	--	--

敢闘賞

--	--	--	--	--

敢闘賞

--	--	--	--	--

敢闘賞

--	--	--	--	--

形 小学2年生 女子の部

第3コート

Aグループ NO. 1 ~ 5 1名第4コート準決勝進出
 Bグループ NO. 6 ~ 11 1名第4コート準決勝進出
 Cグループ NO. 12 ~ 17 1名第4コート準決勝進出
 Dグループ NO. 18 ~ 22 1名第4コート準決勝進出

第4コート

Eグループ NO. 23 ~ 27 1名第4コート準決勝進出
 Fグループ NO. 28 ~ 33 1名第4コート準決勝進出
 Gグループ NO. 34 ~ 39 1名第4コート準決勝進出
 Hグループ NO. 40 ~ 44 1名第4コート準決勝進出

1	川上 凜心 (世田谷)	2-1				2-9	田柳 心絆 (昭島)	23
2	田中 葵 (武蔵野)	1-1				1-7	森 彩奈 (渋谷)	24
3	五十嵐 彩結 (昭島)		3-1			3-5	藤田 楓梨 (武蔵野)	25
4	安藤 椿輝 (渋谷)	2-2				2-10	和光 翠那 (八王子)	26
5	柳瀬 千夏 (東村山)						石川 瑚子 (府中)	27
6	大和 桃子 (港)	2-3				2-11	守屋 水結 (練馬)	28
7		1-2				1-8		29
8	宮島 千景 (立川)		3-2			3-6	栗田 莉央 (渋谷)	30
9	田内 美緒 (中央)	1-3				1-9	中島 心春 (中央)	31
10	金沢 伽音 (渋谷)		2-4			2-12	山元 小都美 (港)	32
11	識名 史花 (江戸川)						志村 愛莉花 (世田谷)	33
12	三嶽 佳乃 (杉並)	2-5				2-13	根本 さくら (東大和)	34
13	小森谷 ふみ (台東)	1-4				1-10	田井 碧衣 (台東)	35
14	岩出 七海 (北)		3-3			3-7	田邊 琴葉 (西多摩)	36
15	西澤 冬華 (昭島)	1-5				1-11	吉村 いおり (世田谷)	37
16		2-6				2-14		38
17	小久保 茜 (渋谷)						牧野 りさ (江戸川)	39
18	高瀬 七菜子 (世田谷)	2-7				2-15	今川 華花 (世田谷)	40
19	菰方 結美 (府中)						田中 莉緒 (東久留米)	41
20	山下 愉季 (中央)	1-6		3-4		3-8	番匠 七海 (練馬)	42
21	中條 秀南 (渋谷)		2-8			2-16	近藤 涼 (あきる野)	43
22	塚本 美織 (練馬)						小木野 夏奈 (渋谷)	44

形 小学2年生 男子の部

第3コート

- Aグループ** NO. 1 ~15 1名第3コート準決勝進出
Bグループ NO.16 ~29 1名第3コート準決勝進出
Cグループ NO.30 ~43 1名第3コート準決勝進出
Dグループ NO.44 ~57 1名第3コート準決勝進出

- 1 小野原 快 (国分寺)
- 2 高橋 誠資朗 (江東)
- 3 増田 翔成 (世田谷)
- 4 中野 峻太郎 (東大和)
- 5 西井 一之介 (杉並)
- 6 中嶋 礼 (板橋)
- 7 宮路 智基 (文京)
- 8 新村 拓朗 (八王子)
- 9
- 10 松本 昂大 (世田谷)
- 11 中村 瑞樹 (渋谷)
- 12 木下 博登 (東久留米)
- 13 細川 善 (武蔵村山)
- 14
- 15 末吉 鷹之介 (豊島)
- 16 小島 大亮 (東久留米)
- 17 岡崎 滉 (渋谷)
- 18 平 篤人 (練馬)
- 19 松澤 咲土 (府中)
- 20 若松 俐虎 (荒川)
- 21 内村 杏 (江東)
- 22 谷川 一真 (豊島)
- 23 金森 由紘 (江戸川)
- 24 山下 幸之介 (渋谷)
- 25 金山 龍馬 (台東)
- 26 佐々木 基成 (港)
- 27 北川 諒 (立川)
- 28 中田 翔斗 (昭島)
- 29 手島 慶 (世田谷)
- 30 不破 理玖 (渋谷)
- 31 三谷 英右 (府中)
- 32 深澤 春太 (豊島)
- 33 臼井 航史郎 (羽村)
- 34 黒田 瑛士 (東久留米)
- 35 川井 大葵 (世田谷)
- 36 桑田 大嘉 (立川)
- 37 栗原 悠生 (中野)
- 38 石合 聡介 (調布)
- 39 新井 雄博 (渋谷)
- 40 郡山 大輝 (日野)
- 41 岡田 蒼 (中央)
- 42 山本 一嘉 (世田谷)
- 43 絹谷 幸介 (港)
- 44 北村 太志 (渋谷)
- 45 土肥 瑛生 (世田谷)
- 46 白岩 歩望 (北)
- 47 穴戸 瑛翔 (江東)
- 48 宮本 新汰 (台東)
- 49 楠/瀬 康輔 (大田)
- 50 似内 秀羽 (立川)
- 51 國光 奏佑 (渋谷)
- 52 西巻 凌玖 (昭島)
- 53 江島 文晴 (東久留米)
- 54 萩原 比呂 (あきる野)
- 55 犬塚 祐翔 (東大和)
- 56 梶川 治義 (武蔵野)
- 57 新井 日向汰 (江戸川)

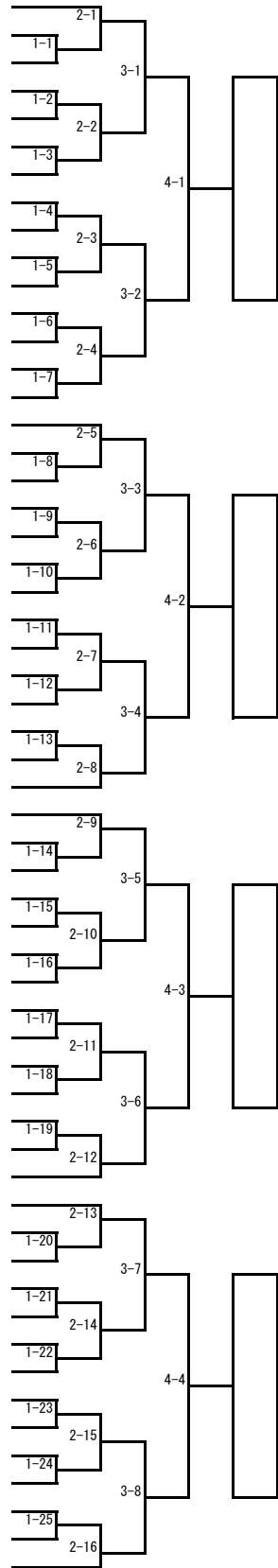

第4コート

- Eグループ** NO.58 ~71 1名第3コート準決勝進出
Fグループ NO.72 ~85 1名第3コート準決勝進出
Gグループ NO.86 ~99 1名第3コート準決勝進出
Hグループ NO.100~114 1名第3コート準決勝進出

- 成田 貴一 (江戸川) 58
- 尾崎 琉一 (小平) 59
- 小澤 颯翼 (国分寺) 60
- 凱撒 熱合曼 (渋谷) 61
- 62
- 伊藤 耀彌一 (世田谷) 63
- 野村 光佑 (荒川) 64
- 山口 琢磨 (東大和) 65
- 山口 恒星 (中央) 66
- 長井 匠 (世田谷) 67
- 矢部 遣 (港) 68
- 児山 一颯 (江東) 69
- 沖田 展虎 (渋谷) 70
- 竹下 准ノ介 (東久留米) 71
- 中山 凌太郎 (豊島) 72
- 加納 廉也 (杉並) 73
- 太田 舜 (北) 74
- 根岸 蒼介 (台東) 75
- 永久保 大志 (武蔵野) 76
- 平山 颯人 (渋谷) 77
- 物江 楠央 (世田谷) 78
- 増田 隼人 (東久留米) 79
- 高島 知来 (日野) 80
- 坂井 嶺太 (江東) 81
- 長友 成志 レックス (渋谷) 82
- 本間 一輝 (立川) 83
- 高橋 桜介 (板橋) 84
- 西村 拳輝 (中野) 85
- 平賀 柊羽 (豊島) 86
- 小松 高瑠 (国分寺) 87
- 菅谷 一朔 (渋谷) 88
- 蟹瀬 寅一 (世田谷) 89
- 浅野 朔実 (練馬) 90
- 中澤 勇仁 (立川) 91
- 安藤 康貴 (世田谷) 92
- 奥山 友晴 (世田谷) 93
- 荻澤 功貴 (八王子) 94
- 佐々木 皓二郎 (調布) 95
- 武内 暁冬 (あきる野) 96
- 坂 拳太郎 (渋谷) 97
- 吉田 航 (江戸川) 98
- 平塚 蒼汰 (文京) 99
- 岩橋 佳慈 (荒川) 100
- 101
- 津野 太志 (世田谷) 102
- 山田 晴翔 (東久留米) 103
- 佐藤 寛太郎 (日野) 104
- 高橋 昇太郎 (大田) 105
- 106
- 山田 蒼心 (東大和) 107
- 風間 光夏 (立川) 108
- 櫻井 進 (江東) 109
- 岩増 譲 (渋谷) 110
- 武石 翼 (昭島) 111
- 坂巻 友紘 (府中) 112
- 小林 巧人 (中央) 113
- 藤本 幹太 (江戸川) 114

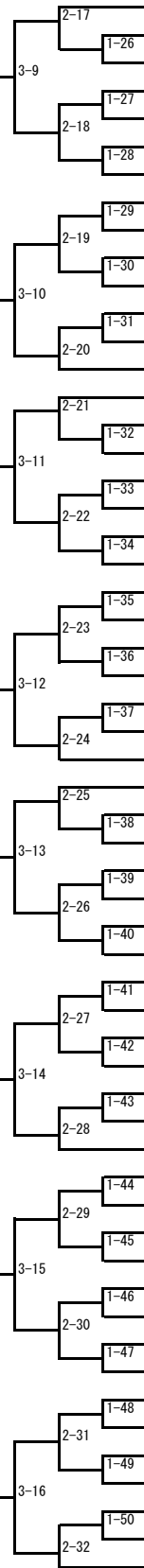

形 競技 準決勝 ・ メダルマッチ

小学2年生 女子 の部

赤帯 準決勝① A ~ D グループ

No.	選手名	所属	得点	順位

青帯 準決勝② E ~ H グループ

No.	選手名	所属	得点	順位

ランキングラウンド 3位決定戦

赤 準決勝①の2位

No.	選手名	所属	得点	勝敗

青 準決勝②の3位

No.	選手名	所属	得点	勝敗

VS

赤 準決勝①の3位

--	--	--	--	--

青 準決勝②の2位

--	--	--	--	--

VS

優先3位決定戦

3位決定戦の勝者(3位①)

No.	選手名	所属	得点	勝敗

3位決定戦の勝者(3位②)

No.	選手名	所属	得点	勝敗

VS

優先5位決定戦

3位決定戦の敗者(4位①)

No.	選手名	所属	得点	勝敗

3位決定戦の敗者(4位②)

No.	選手名	所属	得点	勝敗

VS

決 勝 戦

赤 準決勝①A~Dグループ1位

No.	選手名	所属	得点	勝敗

青 準決勝②E~Hグループ1位

No.	選手名	所属	得点	勝敗

VS

優 勝

--	--	--	--	--

準優勝

--	--	--	--	--

第3位

--	--	--	--	--

第3位

--	--	--	--	--

敢闘賞

--	--	--	--	--

敢闘賞

--	--	--	--	--

敢闘賞

--	--	--	--	--

敢闘賞

--	--	--	--	--

形 競技 準決勝・メダルマッチ

小学2年生 男子 の部

赤帯 準決勝① A～Dグループ

No.	選手名	所属	得点	順位

青帯 準決勝② E～Hグループ

No.	選手名	所属	得点	順位

ランキングラウンド 3位決定戦

赤 準決勝①の2位

No.	選手名	所属	得点	勝敗

VS

青 準決勝②の3位

No.	選手名	所属	得点	勝敗

赤 準決勝①の3位

--	--	--	--	--

VS

青 準決勝②の2位

--	--	--	--	--

優先3位決定戦

3位決定戦の勝者(3位①)

No.	選手名	所属	得点	勝敗

VS

3位決定戦の勝者(3位②)

No.	選手名	所属	得点	勝敗

優先5位決定戦

3位決定戦の敗者(4位①)

No.	選手名	所属	得点	勝敗

VS

3位決定戦の敗者(4位②)

No.	選手名	所属	得点	勝敗

決勝戦

赤 準決勝①A～Dグループ1位

No.	選手名	所属	得点	勝敗

VS

青 準決勝②E～Hグループ1位

No.	選手名	所属	得点	勝敗

優勝

--	--	--	--	--

準優勝

--	--	--	--	--

第3位

--	--	--	--	--

第3位

--	--	--	--	--

第5位

--	--	--	--	--

第5位

--	--	--	--	--

第5位

--	--	--	--	--

第5位

--	--	--	--	--

敢闘賞

--	--	--	--	--

敢闘賞

--	--	--	--	--

敢闘賞

--	--	--	--	--

敢闘賞

--	--	--	--	--

敢闘賞

--	--	--	--	--

敢闘賞

--	--	--	--	--

敢闘賞

--	--	--	--	--

敢闘賞

--	--	--	--	--

形 小学3年生 女子の部

第1コート

- Aグループ NO. 1 ~ 8 1名第6コート準決勝進出
 Bグループ NO. 9 ~ 16 1名第6コート準決勝進出
 Cグループ NO. 17 ~ 24 1名第6コート準決勝進出
 Dグループ NO. 25 ~ 32 1名第6コート準決勝進出

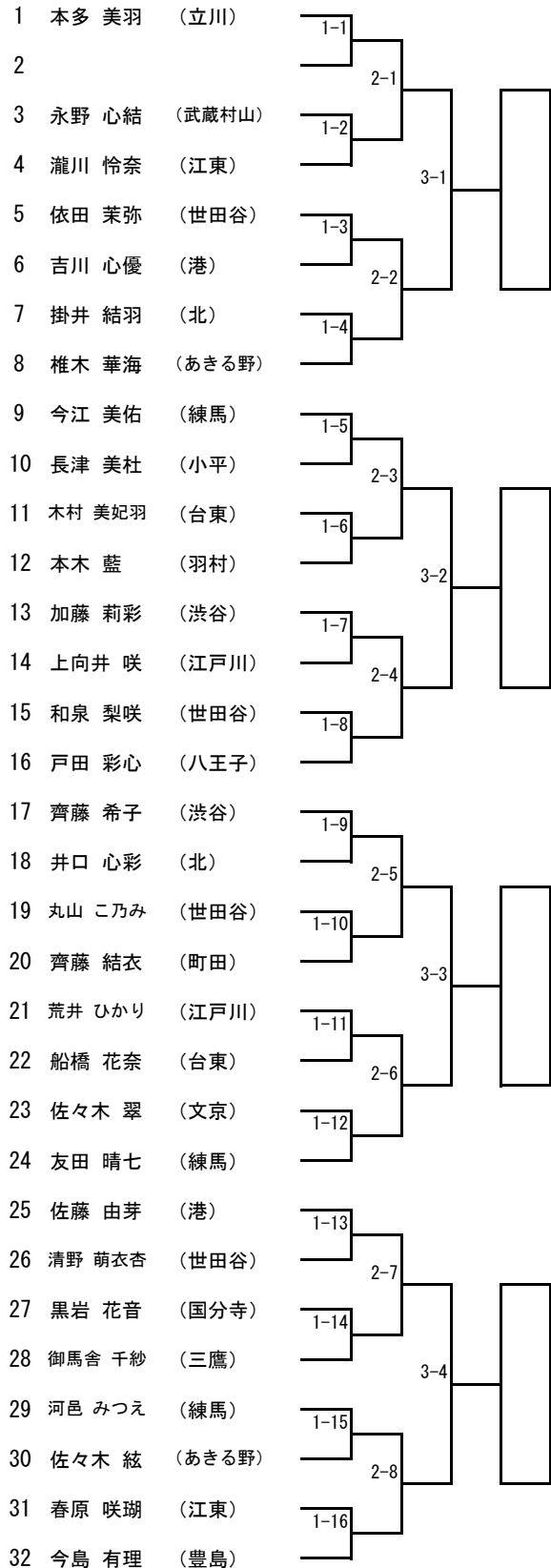

第2コート

- Eグループ NO. 33 ~ 40 1名第6コート準決勝進出
 Fグループ NO. 41 ~ 48 1名第6コート準決勝進出
 Gグループ NO. 49 ~ 56 1名第6コート準決勝進出
 Hグループ NO. 57 ~ 64 1名第6コート準決勝進出

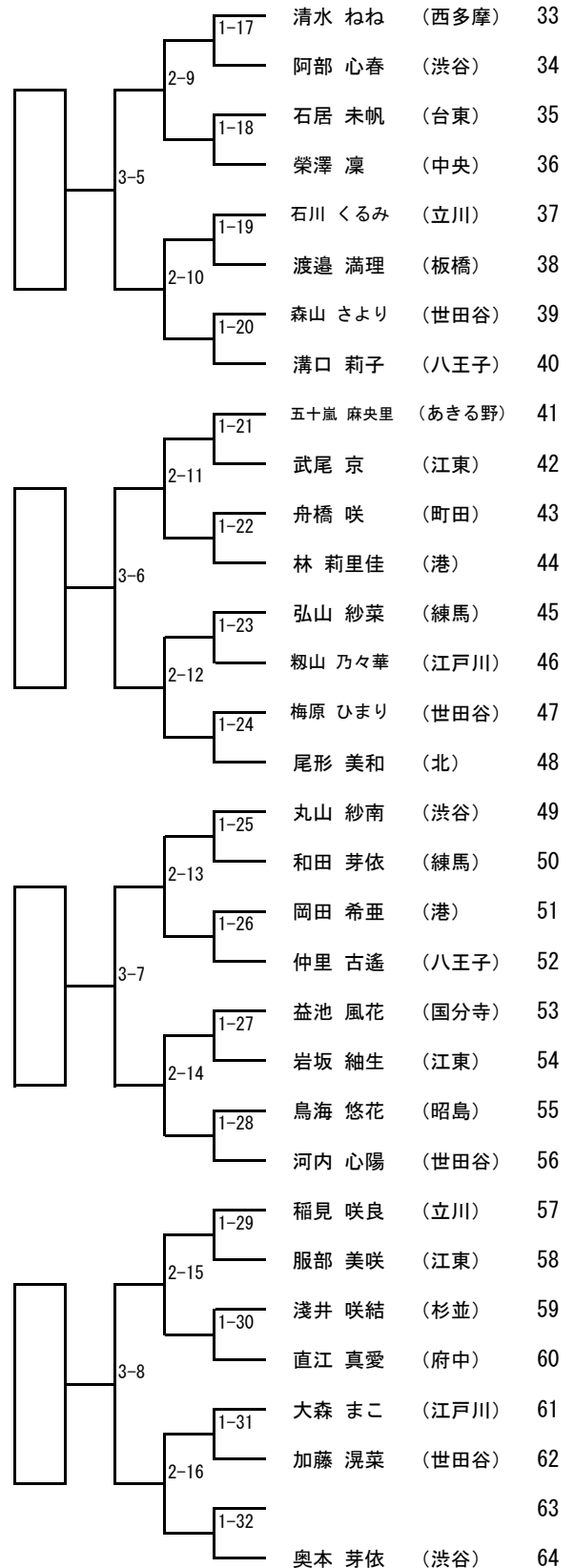

形 小学3年生 男子の部 (1)

第5コート

Aグループ NO. 1 ~21 1名第5コート準決勝進出
 Bグループ NO.22 ~41 1名第5コート準決勝進出

- 1 志村 蓮音 (世田谷)
- 2 市川 綾也 (昭島)
- 3 大久保 天翔 (台東)
- 4 又平 悠太郎 (渋谷)
- 5 松繁 一諒 (北)
- 6 諸橋 泰光 (渋谷)
- 7 楠 暁 (中央)
- 8 田中 駿光 (江東)
- 9 下平 能佑 (世田谷)
- 10 上原 才其 (武蔵野)
- 11 橋本 真幸 (あきる野)
- 12 西村 拓真 (練馬)
- 13 米山 賢聡 (渋谷)
- 14 中川西 和磨 (立川)
- 15 田中 陽向 (西東京)
- 16 植野 癒 (世田谷)
- 17 前田 莉仁 (羽村)
- 18 木村 亮介 (新宿)
- 19 鳥井 渉 (中央)
- 20 五十嵐 竜生 (世田谷)
- 21 井山 裕翔 (江戸川)
- 22 梶原 伊織 (世田谷)
- 23 小船井 拓海 (中央)
- 24 児玉 慎之介 (渋谷)
- 25 橋本 一晃 (府中)
- 26 平沢 優成 (江東)
- 27 岸野 捷人 (目黒)
- 28 竹内 樹生 (世田谷)
- 29 秦野 大輔 (港)
- 30 高田 蒼空 (西東京)
- 31 西 遼史 (町田)
- 32 佛川 幸汰 (台東)
- 33 石原 篤久 (足立)
- 34 種岡 明星 (中央)
- 35 三浦 りると (世田谷)
- 36 荒木 優虎 (東大和)
- 37 鈴木 結翔 (昭島)
- 38 小林 宗明 (北)
- 39 米川 慧 (江東)
- 40 鶴岡 大丞 (練馬)
- 41 田島 正宗 (渋谷)

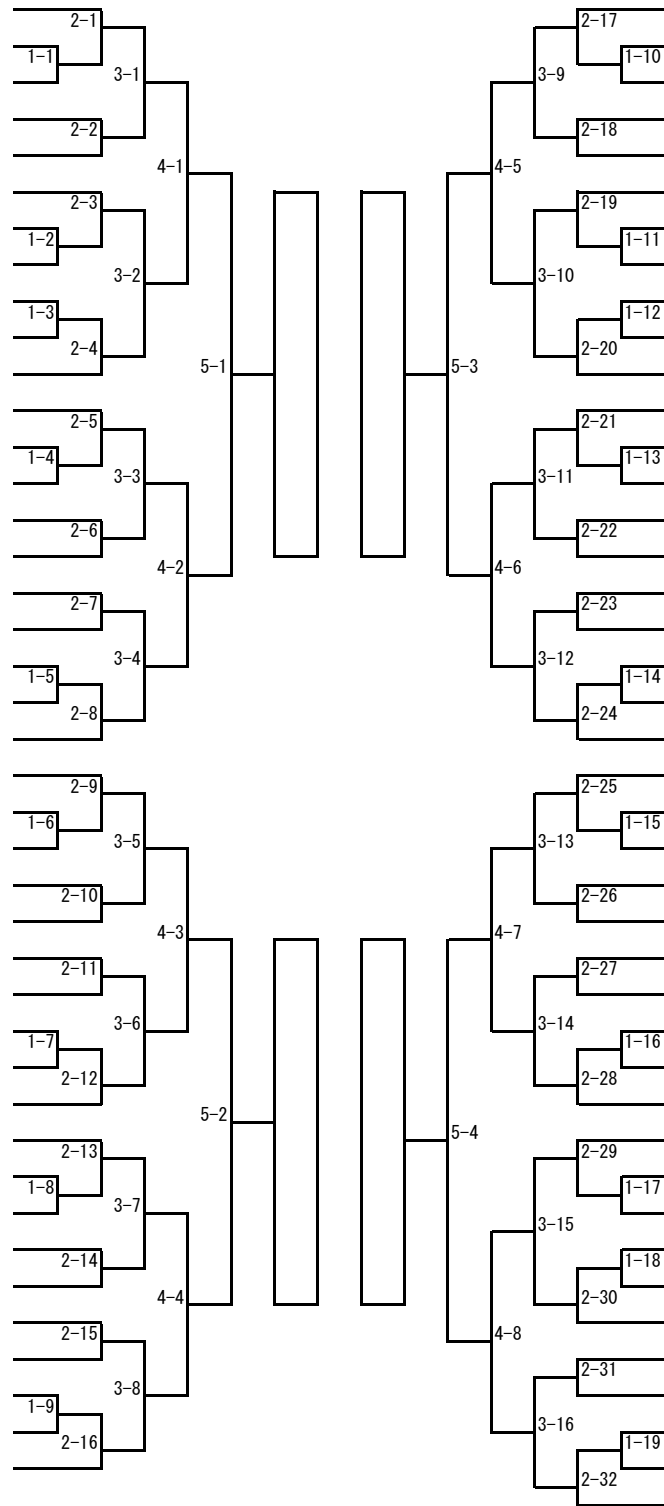

第5コート

Cグループ NO.42 ~62 1名第5コート準決勝進出
 Dグループ NO.63 ~83 1名第5コート準決勝進出

- 原 莉貴 (江東) 42
- 郷古 一琉 (台東) 43
- 深尾 太智 (世田谷) 44
- 柳澤 壮太 (練馬) 45
- 北村 ムサフミール (江戸川) 46
- 萬年 優太 (中央) 47
- 塚田 真歩路 (世田谷) 49
- 松平 恒瑛 (新宿) 50
- 高石 恵多 (東久留米) 51
- 茂木 祐太朗 (渋谷) 52
- 清水 悠雅 (東村山) 53
- 鈴木 晴仁 (墨田) 54
- 小林 蓮 (中央) 55
- 矢吹 南 (台東) 56
- 熊倉 晴馬 (世田谷) 57
- 植松 奏太 (渋谷) 58
- 河西 陽 (町田) 59
- 川田 琉己 (西東京) 60
- 伊東 柊哉 (立川) 61
- 木村 栄都 (世田谷) 62
- 八木 奏人 (葛飾) 63
- 新井 紡 (足立) 64
- 川上 瑠世 (世田谷) 65
- 土方 丈太郎 (昭島) 66
- 田中 絢斗 (西東京) 67
- 栗田 剛瑠 (世田谷) 68
- 今枝 遼太郎 (渋谷) 69
- 牧田 輝大 (杉並) 70
- 本村 拓士 (江東) 71
- 岡田 結理 (江東) 73
- 米屋 大喜 (北) 74
- 太田 聡佑 (武蔵野) 75
- 小林 陽向 (国分寺) 76
- 西川 駿汰 (武蔵村山) 77
- 大脇 晏利 (世田谷) 78
- 松岡 汰芽 (渋谷) 79
- 木村 丞 (江戸川) 80
- 高草 真生 (台東) 81
- 岩崎 翔 (練馬) 82
- 平山 悠人 (中央) 83

形 小学3年生 男子の部 (2)

第6コート

Eグループ NO.84 ~104 1名第5コート準決勝進出

Fグループ NO.105~125 1名第5コート準決勝進出

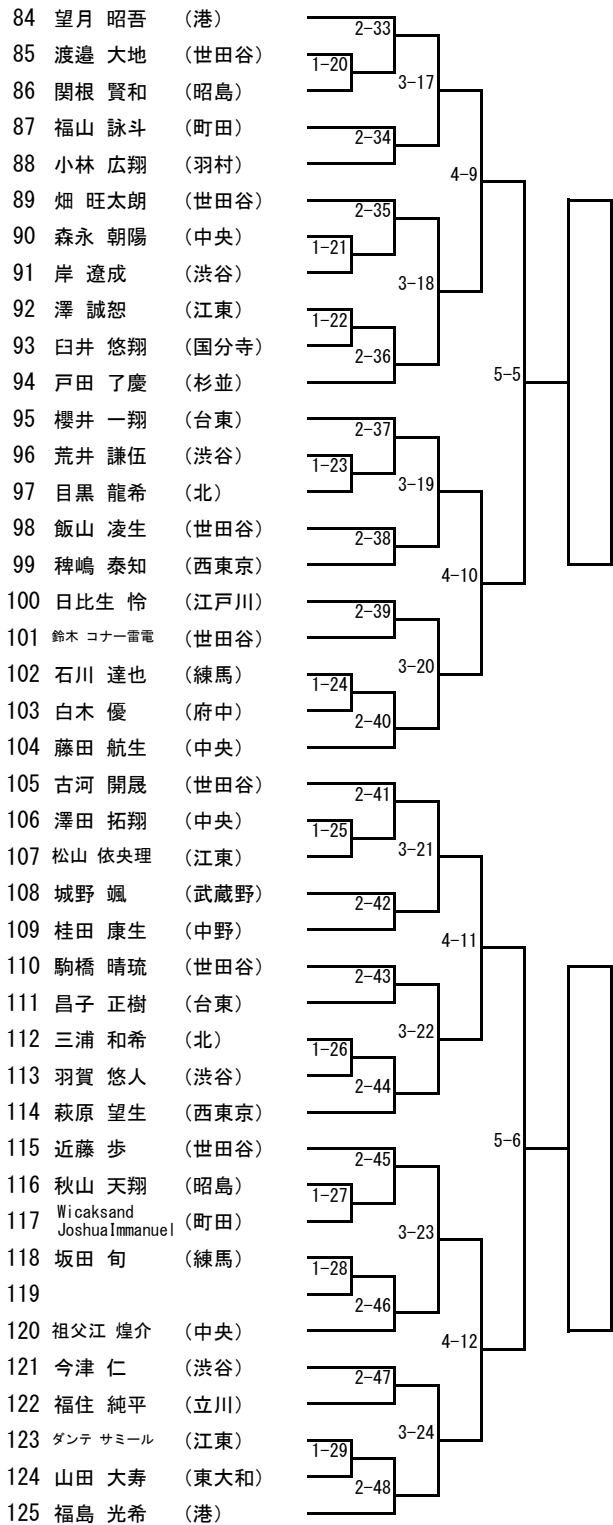

第6コート

Gグループ NO.126~145 1名第5コート準決勝進出

Hグループ NO.146~166 1名第5コート準決勝進出

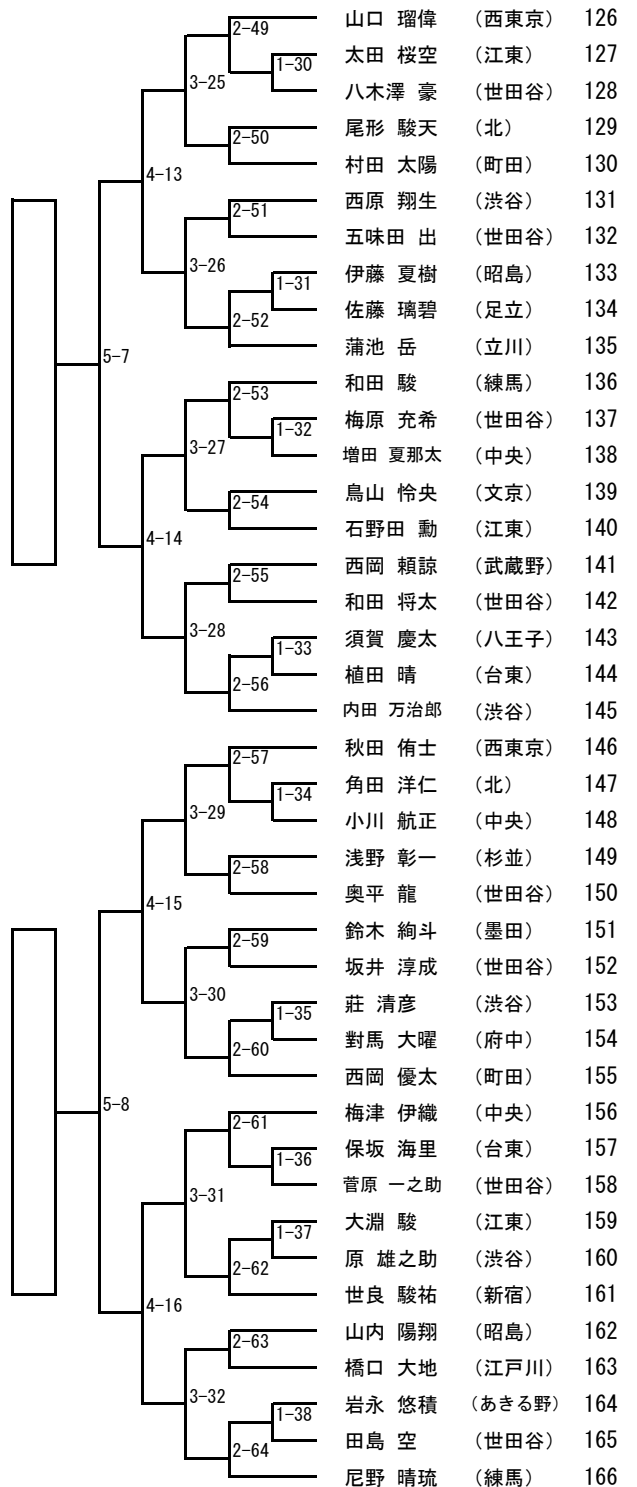

84 望月 昭吾 (港)

85 渡邊 大地 (世田谷)

86 関根 賢和 (昭島)

87 福山 詠斗 (町田)

88 小林 広翔 (羽村)

89 畑 旺太郎 (世田谷)

90 森永 朝陽 (中央)

91 岸 遼成 (渋谷)

92 澤 誠恕 (江東)

93 臼井 悠翔 (国分寺)

94 戸田 了慶 (杉並)

95 櫻井 一翔 (台東)

96 荒井 謙伍 (渋谷)

97 目黒 龍希 (北)

98 飯山 凌生 (世田谷)

99 稗嶋 泰知 (西東京)

100 日比生 怜 (江戸川)

101 鈴木 コナー雷電 (世田谷)

102 石川 達也 (練馬)

103 白木 優 (府中)

104 藤田 航生 (中央)

105 古河 開晟 (世田谷)

106 澤田 拓翔 (中央)

107 松山 依央理 (江東)

108 城野 颯 (武蔵野)

109 桂田 康生 (中野)

110 駒橋 晴琉 (世田谷)

111 昌子 正樹 (台東)

112 三浦 和希 (北)

113 羽賀 悠人 (渋谷)

114 萩原 望生 (西東京)

115 近藤 歩 (世田谷)

116 秋山 天翔 (昭島)

117 Wicaksand JoshuaImmanuel (町田)

118 坂田 旬 (練馬)

119

120 祖父江 煌介 (中央)

121 今津 仁 (渋谷)

122 福住 純平 (立川)

123 ダンテ サミール (江東)

124 山田 大寿 (東大和)

125 福島 光希 (港)

山口 瑠偉 (西東京) 126

太田 桜空 (江東) 127

八木澤 豪 (世田谷) 128

尾形 駿天 (北) 129

村田 太陽 (町田) 130

西原 翔生 (渋谷) 131

五味田 出 (世田谷) 132

伊藤 夏樹 (昭島) 133

佐藤 璃碧 (足立) 134

蒲池 岳 (立川) 135

和田 駿 (練馬) 136

梅原 充希 (世田谷) 137

増田 夏那太 (中央) 138

鳥山 怜央 (文京) 139

石野田 勲 (江東) 140

西岡 頼諒 (武蔵野) 141

和田 将太 (世田谷) 142

須賀 慶太 (八王子) 143

植田 晴 (台東) 144

内田 万治郎 (渋谷) 145

秋田 侑士 (西東京) 146

角田 洋仁 (北) 147

小川 航正 (中央) 148

浅野 彰一 (杉並) 149

奥平 龍 (世田谷) 150

鈴木 絢斗 (墨田) 151

坂井 淳成 (世田谷) 152

莊 清彦 (渋谷) 153

對馬 大曜 (府中) 154

西岡 優太 (町田) 155

梅津 伊織 (中央) 156

保坂 海里 (台東) 157

菅原 一之助 (世田谷) 158

大淵 駿 (江東) 159

原 雄之助 (渋谷) 160

世良 駿祐 (新宿) 161

山内 陽翔 (昭島) 162

橋口 大地 (江戸川) 163

岩永 悠積 (あきる野) 164

田島 空 (世田谷) 165

尼野 晴琉 (練馬) 166

形 競技 準決勝 ・ メダルマッチ

小学3年生 女子 の部

赤帯 準決勝① A ~ D グループ

No.	選手名	所属	得点	順位

青帯 準決勝② E ~ H グループ

No.	選手名	所属	得点	順位

ランキングラウンド 3位決定戦

赤 準決勝①の2位

No.	選手名	所属	得点	勝敗

青 準決勝②の3位

No.	選手名	所属	得点	勝敗

VS

赤 準決勝①の3位

--	--	--	--	--

青 準決勝②の2位

--	--	--	--	--

VS

優先3位決定戦

3位決定戦の勝者(3位①)

No.	選手名	所属	得点	勝敗

3位決定戦の勝者(3位②)

No.	選手名	所属	得点	勝敗

VS

優先5位決定戦

3位決定戦の敗者(4位①)

No.	選手名	所属	得点	勝敗

3位決定戦の敗者(4位②)

No.	選手名	所属	得点	勝敗

VS

決 勝 戦

赤 準決勝①A~Dグループ1位

No.	選手名	所属	得点	勝敗

青 準決勝②E~Hグループ1位

No.	選手名	所属	得点	勝敗

VS

優 勝

--	--	--	--	--

準優勝

--	--	--	--	--

第3位

--	--	--	--	--

第3位

--	--	--	--	--

敢闘賞

--	--	--	--	--

敢闘賞

--	--	--	--	--

敢闘賞

--	--	--	--	--

敢闘賞

--	--	--	--	--

形 競技 準決勝 ・ メダルマッチ

小学3年生 男子 の部

赤帯 準決勝① A ~ D グループ

No.	選手名	所属	得点	順位

青帯 準決勝② E ~ H グループ

No.	選手名	所属	得点	順位

ランキングラウンド 3位決定戦

赤 準決勝①の2位

No.	選手名	所属	得点	勝敗

青 準決勝②の3位

No.	選手名	所属	得点	勝敗

VS

赤 準決勝①の3位

--	--	--	--	--

青 準決勝②の2位

--	--	--	--	--

VS

優先3位決定戦

3位決定戦の勝者(3位①)

No.	選手名	所属	得点	勝敗

3位決定戦の勝者(3位②)

No.	選手名	所属	得点	勝敗

VS

優先5位決定戦

3位決定戦の敗者(4位①)

No.	選手名	所属	得点	勝敗

3位決定戦の敗者(4位②)

No.	選手名	所属	得点	勝敗

VS

決勝戦

赤 準決勝①A~Dグループ1位

No.	選手名	所属	得点	勝敗

青 準決勝②E~Hグループ1位

No.	選手名	所属	得点	勝敗

VS

優勝

--	--	--	--	--

準優勝

--	--	--	--	--

第3位

--	--	--	--	--

第3位

--	--	--	--	--

第5位

--	--	--	--	--

第5位

--	--	--	--	--

第5位

--	--	--	--	--

第5位

--	--	--	--	--

敢闘賞

--	--	--	--	--

敢闘賞

--	--	--	--	--

敢闘賞

--	--	--	--	--

敢闘賞

--	--	--	--	--

敢闘賞

--	--	--	--	--

敢闘賞

--	--	--	--	--

敢闘賞

--	--	--	--	--

敢闘賞

--	--	--	--	--

形 小学4年生 女子の部

第1コート

Aグループ NO. 1 ~ 7 1名第8コート準決勝進出

Bグループ NO. 8 ~ 13 1名第8コート準決勝進出

第2コート

Cグループ NO. 14 ~ 20 1名第8コート準決勝進出

Dグループ NO. 21 ~ 27 1名第8コート準決勝進出

第3コート

Eグループ NO. 28 ~ 34 1名第8コート準決勝進出

Fグループ NO. 35 ~ 41 1名第8コート準決勝進出

第4コート

Gグループ NO. 42 ~ 47 1名第8コート準決勝進出

Hグループ NO. 48 ~ 54 1名第8コート準決勝進出

1	難波 京那	(立川)	2-1		2-9	大和 寧々	(港)	28
2	鈴木 乃翔	(昭島)	1-1		1-12	松岡 たまき	(世田谷)	29
3	山崎 美緒	(北)	3-1		3-5	村田 紗愛	(日野)	30
4	松本 詩央	(町田)	1-2		1-13	鈴木 紗也果	(中央)	31
5	佐藤 杏	(青梅)	2-2		2-10	須田 珠蘭	(東村山)	32
6	田邊 佳凜	(世田谷)	1-3		1-14	具 知元	(板橋)	33
7	鈴木 椰月	(中央)				徳安 和佳	(東大和)	34
8	厚木 優良	(あきる野)	2-3		1-15	菊池 柚奈	(国分寺)	35
9	鞍田 さくら	(世田谷)	1-4		2-11			36
10	品田 麻羽声	(文京)	3-2		1-16	坂井 美心	(江東)	37
11	大西 はる花	(江東)	1-5		3-6	塚原 碧月	(渋谷)	38
12	藤澤 明日美	(新宿)	2-4		1-17	川口 純	(昭島)	39
13	小池 彩音	(港)			2-12	坂上 愛奈	(町田)	40
14	渡辺 祐月	(立川)	2-5			石蔵 美空	(文京)	41
15	隅倉 美咲	(西多摩)	1-6		2-13	久田 操	(港)	42
16	園田 咲	(国分寺)	3-3		1-18	水野 すみれ	(豊島)	43
17	苑田 優月	(足立)	1-7		3-7	窪内 心音	(町田)	44
18	高倉 緋夏	(大田)	2-6		1-19	國安 美月	(杉並)	45
19			1-8		2-14	鈴木 燈花	(品川)	46
20	平塚 彩菜	(文京)				岩増 潤	(渋谷)	47
21	新井 佳美	(東村山)	1-9		1-20	佐藤 楓花	(台東)	48
22			2-7		2-15	原田 来奈	(墨田)	49
23	濱野 真尋	(町田)	1-10		1-21	岡田 紗和	(中央)	50
24	河合 美心	(中央)	3-4		3-8	関本 日向子	(世田谷)	51
25	鈴木 晴菜	(世田谷)	1-11		1-22	郡 向日葵	(立川)	52
26	和田 柚花	(豊島)	2-8		2-16	鈴木 優那	(昭島)	53
27	小木野 未来	(渋谷)				大林 希衣菜	(北)	54

形 小学4年生 男子の部 (1)

第7コート

Aグループ NO. 1 ~17 1名第7コート準決勝進出
 Bグループ NO.18 ~33 1名第7コート準決勝進出

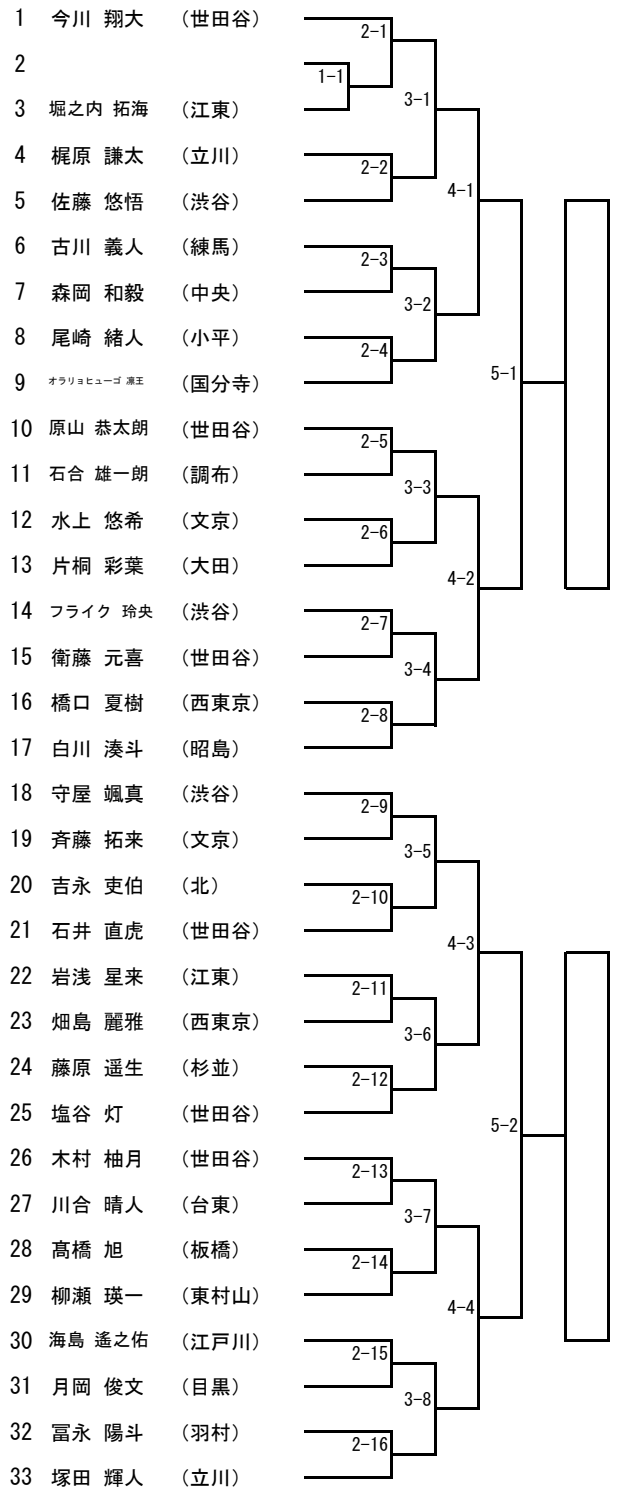

第7コート

Cグループ NO.34 ~49 1名第7コート準決勝進出
 Dグループ NO.50 ~66 1名第7コート準決勝進出

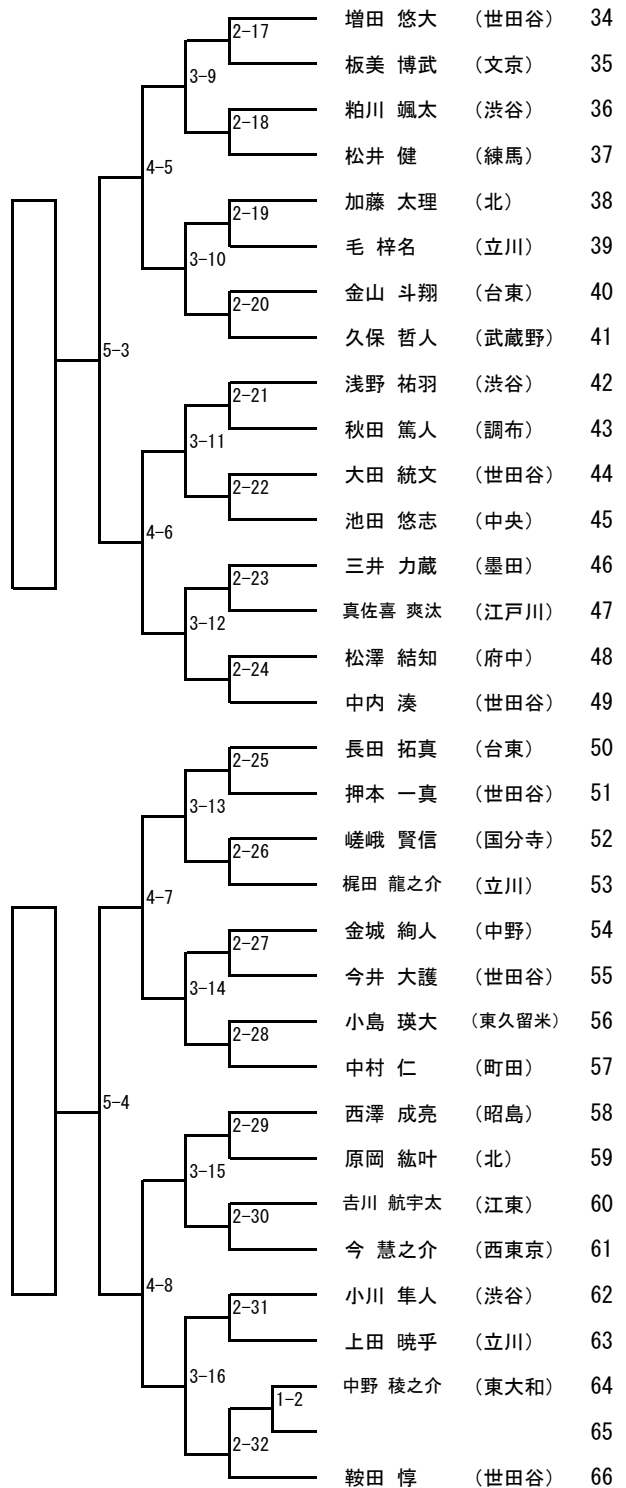

形 小学4年生 男子の部 (2)

第8コート

Eグループ NO.67 ~83 1名第7コート準決勝進出

Fグループ NO.84 ~99 1名第7コート準決勝進出

- 67 小森谷 拓士 (台東)
- 68
- 69 井元 隆太 (渋谷)
- 70 東樹 創 (昭島)
- 71 小野田 陽太 (調布)
- 72 中村 咲翔 (羽村)
- 73 佐久間 陽仁 (杉並)
- 74 太田 陽 (世田谷)
- 75 金井 輝 (武蔵野)
- 76 丸中 敢太 (世田谷)
- 77 神崎 成幸 (文京)
- 78 中野 楓 (江東)
- 79 水村 勇貴 (東大和)
- 80 小林 恒貴 (西東京)
- 81 清水 武士 (世田谷)
- 82 大嶋 一颯 (中央)
- 83 山本 悠希也 (立川)
- 84 土肥 大真 (世田谷)
- 85 土居 壮二郎 (渋谷)
- 86 穴戸 颯真 (江東)
- 87 大崎 慎太郎 (立川)
- 88 芳賀 駿磨 (荒川)
- 89 竹内 惇 (小平)
- 90 阿邊 創 (中野)
- 91 平林 健琉 (東久留米)
- 92 丸山 岳 (世田谷)
- 93 中澤 証元 (立川)
- 94 牧野 晁大 (江戸川)
- 95 藤井 凧月 (北)
- 96 牛之濱 蒼 (国分寺)
- 97 小松原 陽斗 (大田)
- 98 鈴木 太之輔 (世田谷)
- 99 金子 陸玖 (練馬)

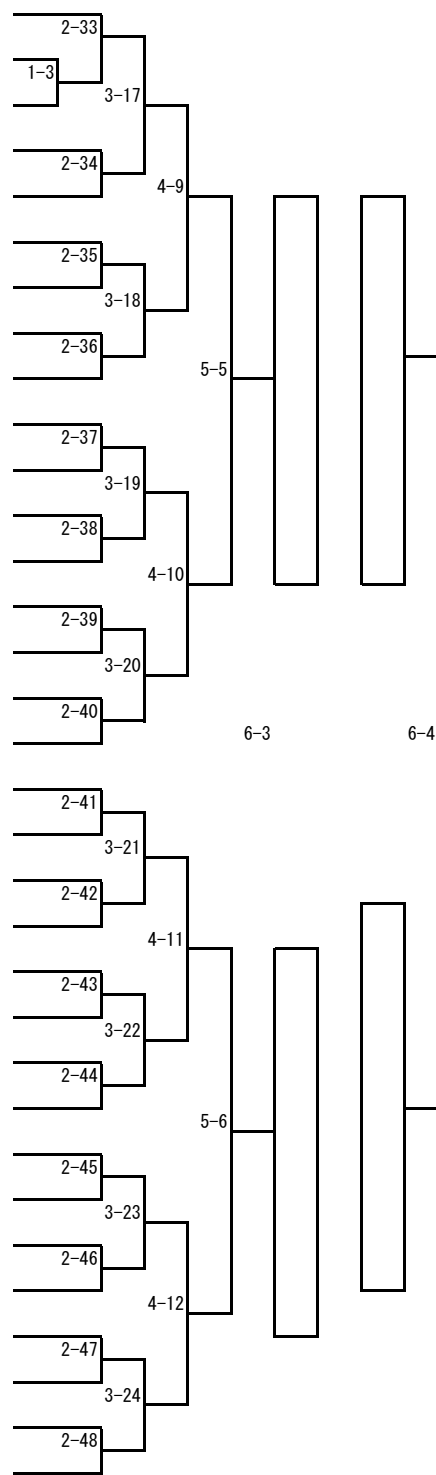

第8コート

Gグループ NO.100~115 1名第7コート準決勝進出

Hグループ NO.116~132 1名第7コート準決勝進出

- 100 岸本 大旺 (世田谷)
- 101 片山 ケンゾ里輝 (立川)
- 102 山下 慶幸 (渋谷)
- 103 徳永 裕利 (文京)
- 104 大内 陸士 (小平)
- 105 和泉 成 (世田谷)
- 106 大堀 匠生 (中野)
- 107 島田 頼人 (北)
- 108 北野 貴大 (渋谷)
- 109 村上 侑誠 (新宿)
- 110 齊藤 蒼太郎 (世田谷)
- 111 古屋 叶真 (青梅)
- 112 米本 琉海 (江戸川)
- 113 川島 康晴 (東大和)
- 114 高野 吉平 (台東)
- 115 一瀬 士 (港)
- 116 馬場 哲平 (八王子)
- 117 國弘 翔斗 (江東)
- 118 篠崎 倫太郎 (国分寺)
- 119 鶴見 丈 (世田谷)
- 120 加藤 龍成 (渋谷)
- 121 松岡 空 (西東京)
- 122 地久間 琥太郎 (武蔵村山)
- 123 奥山 将成 (世田谷)
- 124 氏田 晴吉 (世田谷)
- 125 菅谷 優太 (中央)
- 126 竹若 佳生 (葛飾)
- 127 佐藤 琉音 (日野)
- 128 奥田 柊 (昭島)
- 129 高野 陽輝 (立川)
- 130 平野 陽輝 (文京)
- 131
- 132 品川 瑛都 (板橋)

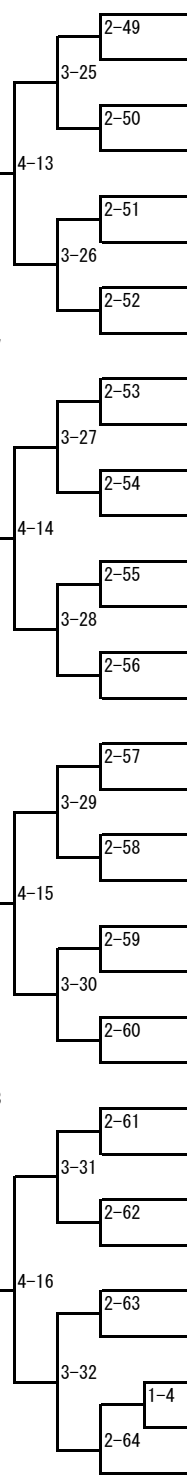

形 競技 準決勝 ・ メダルマッチ

小学4年生 女子 の部

赤帯 準決勝① A ~ D グループ

No.	選手名	所属	得点	順位

青帯 準決勝② E ~ H グループ

No.	選手名	所属	得点	順位

ランキングラウンド 3位決定戦

赤 準決勝①の2位

No.	選手名	所属	得点	勝敗

青 準決勝②の3位

No.	選手名	所属	得点	勝敗

VS

赤 準決勝①の3位

--	--	--	--	--

青 準決勝②の2位

--	--	--	--	--

VS

優先3位決定戦

3位決定戦の勝者(3位①)

No.	選手名	所属	得点	勝敗

3位決定戦の勝者(3位②)

No.	選手名	所属	得点	勝敗

VS

優先5位決定戦

3位決定戦の敗者(4位①)

No.	選手名	所属	得点	勝敗

3位決定戦の敗者(4位②)

No.	選手名	所属	得点	勝敗

VS

決 勝 戦

赤 準決勝①A~Dグループ1位

No.	選手名	所属	得点	勝敗

青 準決勝②E~Hグループ1位

No.	選手名	所属	得点	勝敗

VS

優 勝

--	--	--	--	--

準優勝

--	--	--	--	--

第3位

--	--	--	--	--

第3位

--	--	--	--	--

敢闘賞

--	--	--	--	--

敢闘賞

--	--	--	--	--

敢闘賞

--	--	--	--	--

敢闘賞

--	--	--	--	--

形 競技 準決勝 ・ メダルマッチ

小学4年生 男子 の部

赤帯 準決勝① A ~ D グループ

No.	選手名	所属	得点	順位

青帯 準決勝② E ~ H グループ

No.	選手名	所属	得点	順位

ランキングラウンド 3位決定戦

赤 準決勝①の2位

No.	選手名	所属	得点	勝敗

青 準決勝②の3位

No.	選手名	所属	得点	勝敗

VS

赤 準決勝①の3位

--	--	--	--	--

青 準決勝②の2位

--	--	--	--	--

VS

優先3位決定戦

3位決定戦の勝者(3位①)

No.	選手名	所属	得点	勝敗

3位決定戦の勝者(3位②)

No.	選手名	所属	得点	勝敗

VS

優先5位決定戦

3位決定戦の敗者(4位①)

No.	選手名	所属	得点	勝敗

3位決定戦の敗者(4位②)

No.	選手名	所属	得点	勝敗

VS

決勝戦

赤 準決勝①A~Dグループ1位

No.	選手名	所属	得点	勝敗

青 準決勝②E~Hグループ1位

No.	選手名	所属	得点	勝敗

VS

優勝

--	--	--	--	--

準優勝

--	--	--	--	--

第3位

--	--	--	--	--

第3位

--	--	--	--	--

第5位

--	--	--	--	--

第5位

--	--	--	--	--

第5位

--	--	--	--	--

第5位

--	--	--	--	--

敢闘賞

--	--	--	--	--

敢闘賞

--	--	--	--	--

敢闘賞

--	--	--	--	--

敢闘賞

--	--	--	--	--

敢闘賞

--	--	--	--	--

敢闘賞

--	--	--	--	--

敢闘賞

--	--	--	--	--

敢闘賞

--	--	--	--	--

形 小学5年生 女子の部

第7コート

Aグループ NO. 1 ~ 9 1名第10コート準決勝進出

Bグループ NO.10 ~17 1名第10コート準決勝進出

第8コート

Cグループ NO.18 ~25 1名第10コート準決勝進出

Dグループ NO.26 ~34 1名第10コート準決勝進出

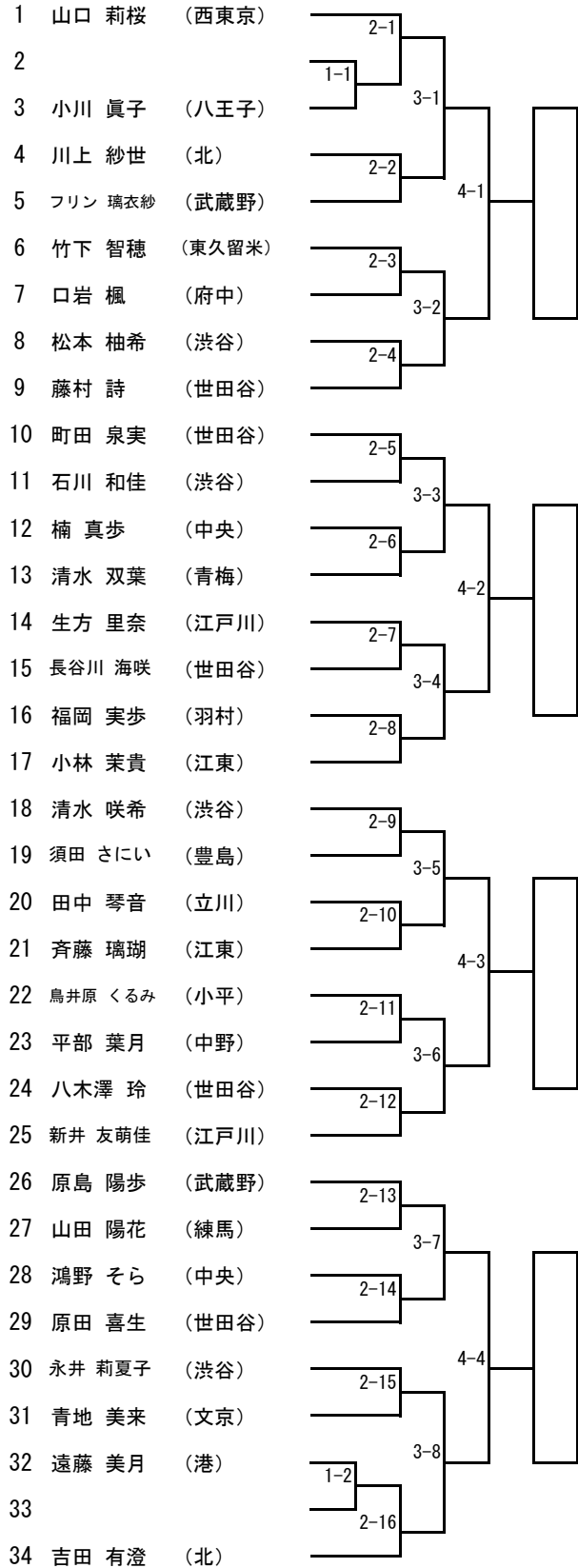

第9コート

Eグループ NO.35 ~43 1名第10コート準決勝進出

Fグループ NO.44 ~51 1名第10コート準決勝進出

第10コート

Gグループ NO.52 ~59 1名第10コート準決勝進出

Hグループ NO.60 ~68 1名第10コート準決勝進出

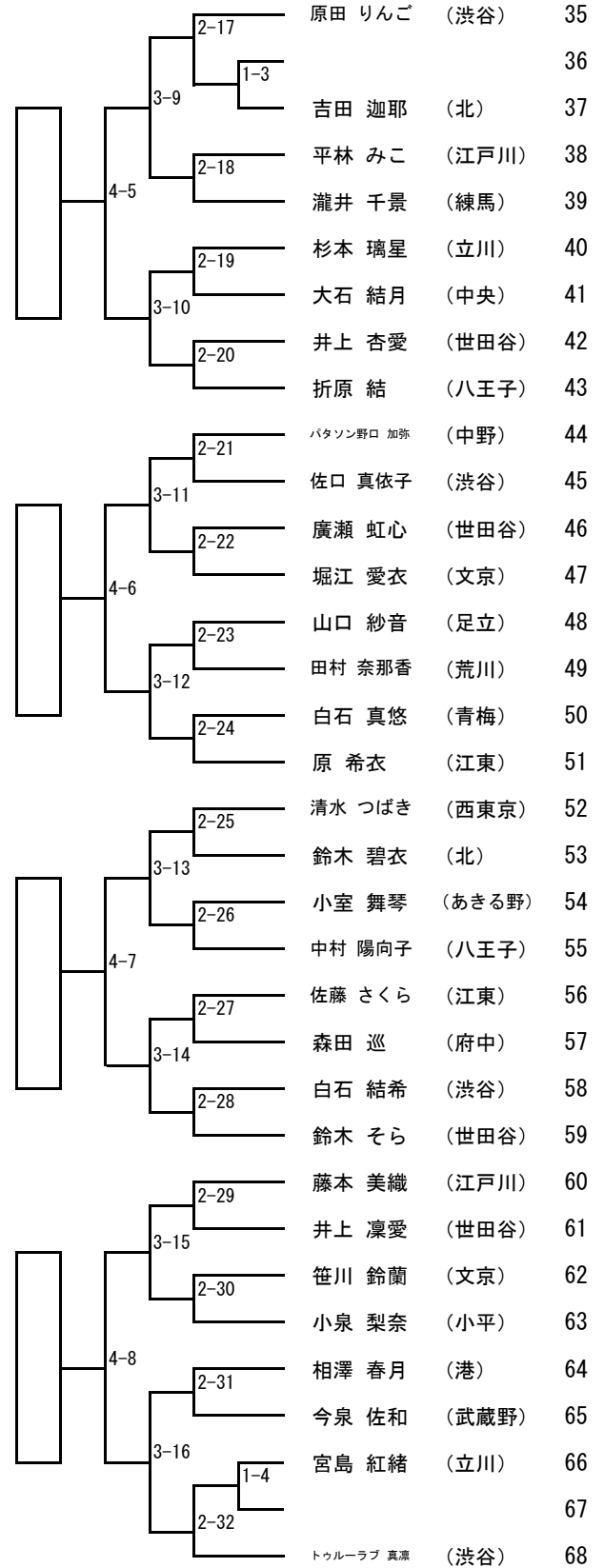

1	山口 莉桜 (西東京)	2-1	原田 りんご (渋谷)	35
2		1-1		36
3	小川 眞子 (八王子)	3-1	吉田 迦耶 (北)	37
4	川上 紗世 (北)	2-2	平林 みこ (江戸川)	38
5	フリン 璃衣紗 (武蔵野)	4-1	瀧井 千景 (練馬)	39
6	竹下 智穂 (東久留米)	2-3	杉本 璃星 (立川)	40
7	口岩 楓 (府中)	3-2	大石 結月 (中央)	41
8	松本 柚希 (渋谷)	2-4	井上 杏愛 (世田谷)	42
9	藤村 詩 (世田谷)		折原 結 (八王子)	43
10	町田 泉実 (世田谷)	2-5	バタソン野口 加弥 (中野)	44
11	石川 和佳 (渋谷)	3-3	佐口 真依子 (渋谷)	45
12	楠 真歩 (中央)	2-6	廣瀬 虹心 (世田谷)	46
13	清水 双葉 (青梅)	4-2	堀江 愛衣 (文京)	47
14	生方 里奈 (江戸川)	2-7	山口 紗音 (足立)	48
15	長谷川 海咲 (世田谷)	3-4	田村 奈那香 (荒川)	49
16	福岡 実歩 (羽村)	2-8	白石 真悠 (青梅)	50
17	小林 茉貴 (江東)		原 希衣 (江東)	51
18	清水 咲希 (渋谷)	2-9	清水 つばき (西東京)	52
19	須田 さにい (豊島)	3-5	鈴木 碧衣 (北)	53
20	田中 琴音 (立川)	2-10	小室 舞琴 (あきる野)	54
21	斉藤 璃瑚 (江東)	4-3	中村 陽向子 (八王子)	55
22	鳥井原 くるみ (小平)	2-11	佐藤 さくら (江東)	56
23	平部 葉月 (中野)	3-6	森田 巡 (府中)	57
24	八木澤 玲 (世田谷)	2-12	白石 結希 (渋谷)	58
25	新井 友萌佳 (江戸川)		鈴木 そら (世田谷)	59
26	原島 陽歩 (武蔵野)	2-13	藤本 美織 (江戸川)	60
27	山田 陽花 (練馬)	3-7	井上 凜愛 (世田谷)	61
28	鴻野 そら (中央)	2-14	笹川 鈴蘭 (文京)	62
29	原田 喜生 (世田谷)	4-4	小泉 梨奈 (小平)	63
30	永井 莉夏子 (渋谷)	2-15	相澤 春月 (港)	64
31	青地 美来 (文京)	3-8	今泉 佐和 (武蔵野)	65
32	遠藤 美月 (港)	1-2	宮島 紅緒 (立川)	66
33		2-16		67
34	吉田 有澄 (北)		トゥルーラブ 真凛 (渋谷)	68

形 小学5年生 男子の部

第9コート

- Aグループ NO. 1 ~16 1名第9コート準決勝進出
 Bグループ NO.17 ~32 1名第9コート準決勝進出
 Cグループ NO.33 ~48 1名第9コート準決勝進出
 Dグループ NO.49 ~64 1名第9コート準決勝進出

1	神田 結丞	(練馬)	1-1
2			2-1
3	秋元 善光	(小平)	1-2
4	高荷 智矢	(江東)	3-1
5	山崎 照	(世田谷)	1-3
6	川嶋 麻司	(府中)	2-2
7	小松 蓮	(日野)	1-4
8	古知 優輝	(町田)	4-1
9	横山 和樹	(練馬)	1-5
10	中島 颯星	(足立)	2-3
11	篠田 幸汰	(国分寺)	1-6
12	佐々木 千紘	(北)	3-2
13	蓬田 稜	(渋谷)	1-7
14	茂木 幸虎	(羽村)	2-4
15	山之内 龍仁	(世田谷)	1-8
16	坂口 柁太	(八王子)	1-9
17	鈴木 諒	(東大和)	2-5
18	横川 純輝	(港)	3-3
19	佐藤 智亮	(台東)	1-10
20	伊東 楓祐	(立川)	2-6
21	黒岩 李玖	(渋谷)	1-11
22	中原 拓海	(世田谷)	2-7
23	高橋 昊之介	(大田)	1-12
24	坂口 友哉	(江東)	4-2
25	宮沢 郁吹	(武蔵村山)	1-13
26	太田 智也	(府中)	2-8
27	藤村 奏	(世田谷)	1-14
28	須永 晴己	(町田)	3-4
29	高田 晴人	(東久留米)	1-15
30	近江 京介	(渋谷)	2-9
31	小林 倅太郎	(江東)	1-16
32	蟹江 陽斗	(練馬)	1-17
33	鈴木 蓮	(渋谷)	2-10
34	黒岩 奏介	(国分寺)	1-18
35	木村 亮太	(東大和)	3-5
36	大森 遼太郎	(江戸川)	1-19
37	内田 恵輔	(江東)	2-11
38	三嶽 太一	(杉並)	1-20
39	足立 琉志	(練馬)	4-3
40	物江 駿太郎	(世田谷)	1-21
41	村瀬 翔琉	(大田)	2-12
42	上原 壮太	(武蔵野)	1-22
43	茂木 洵典	(世田谷)	3-6
44	石川 颯人	(府中)	1-23
45	田中 結真	(世田谷)	2-13
46	永島 銀士	(江東)	1-24
47	倉橋 諒	(中野)	2-14
48	志村 誠二郎	(中央)	1-25
49	石田 絢真	(八王子)	3-7
50	母家 正俊	(文京)	1-26
51	齊藤 慧人	(町田)	2-15
52	萩原 碧	(あきる野)	1-27
53	谷口 煌志朗	(世田谷)	2-16
54	平塚 理功	(渋谷)	1-28
55	本橋 柁利	(青梅)	3-8
56	西本 和馬	(国分寺)	1-29
57	永長 賢悟	(世田谷)	2-17
58	島田 龍希	(立川)	1-30
59	内田 和希	(渋谷)	3-9
60	川口 陽生	(足立)	1-31
61	島崎 純之介	(東久留米)	2-18
62	松本 優樹	(府中)	1-32
63	波越 陽生	(町田)	3-10
64	飯高 由也	(江東)	1-33

第10コート

- Eグループ NO.65 ~80 1名第9コート準決勝進出
 Fグループ NO.81 ~96 1名第9コート準決勝進出
 Gグループ NO.97 ~112 1名第9コート準決勝進出
 Hグループ NO.113~128 1名第9コート準決勝進出

林 輝瑠	(足立)	65
毛塚 帆来	(文京)	66
山崎 陽	(江東)	67
富安 智也	(葛飾)	68
辻見 類	(渋谷)	69
高橋 悠	(国分寺)	70
大野 真輝	(世田谷)	71
金子 新汰	(中野)	72
山岡 俊斗	(練馬)	73
泉 壮翔	(渋谷)	74
本池 星也	(港)	75
栗原 龍之介	(世田谷)	76
柏村 陽仁	(江東)	77
森本 倅太	(大田)	78
村山 想和	(武蔵村山)	79
平野 仁太郎	(立川)	80
山内 駿	(台東)	81
神谷 勇太郎	(世田谷)	82
町田 珠鳳	(八王子)	83
大野 直哉	(中央)	84
藤田 一翠	(武蔵野)	85
廣瀬 恋己	(世田谷)	86
渡部 伊央里	(江東)	87
田島 光志朗	(世田谷)	88
三谷 昊雅	(府中)	89
木村 蒼士	(あきる野)	90
塩入 叶琉	(小平)	91
岡島 大虎	(渋谷)	92
金子 福	(練馬)	93
中村 蓮	(町田)	94
高橋 隼人	(東大和)	95
大森 蒼介	(江東)	96
溝口 泰世	(八王子)	97
山本 樹	(東久留米)	98
田中 飛和	(青梅)	99
角谷 燦河	(練馬)	100
大隈 咲太	(世田谷)	101
吉本 友喜	(渋谷)	102
信田 湊人	(国分寺)	103
直江 晴義	(府中)	104
松山 碧磨	(江東)	105
細川 心	(武蔵村山)	106
佐藤 陽生	(世田谷)	107
萩原 豪	(荒川)	108
富岡 賢太郎	(練馬)	109
金田 晟波	(小平)	110
岸 朔太郎	(渋谷)	111
和田 湊人	(江東)	112
卜部 梁太	(渋谷)	113
榎屋 圭	(国分寺)	114
早山 律那	(町田)	115
杉本 蒼	(羽村)	116
山下 夏ノ介	(大田)	117
粟村 恒太	(武蔵野)	118
岡村 幸輝	(世田谷)	119
河原 祐修	(江戸川)	120
大塚 悠暉	(あきる野)	121
小山 勇征	(練馬)	122
奥見 尚昌	(港)	123
パナルジー アリック	(府中)	124
品川 櫻太	(渋谷)	125
小林 蒼昊	(世田谷)	126
		127
		128

形 競技 準決勝 ・ メダルマッチ

小学5年生 女子 の部

赤帯 準決勝① A ~ D グループ

No.	選手名	所属	得点	順位

青帯 準決勝② E ~ H グループ

No.	選手名	所属	得点	順位

ランキングラウンド 3位決定戦

赤 準決勝①の2位

No.	選手名	所属	得点	勝敗

青 準決勝②の3位

No.	選手名	所属	得点	勝敗

VS

赤 準決勝①の3位

--	--	--	--	--

青 準決勝②の2位

--	--	--	--	--

VS

優先3位決定戦

3位決定戦の勝者(3位①)

No.	選手名	所属	得点	勝敗

3位決定戦の勝者(3位②)

No.	選手名	所属	得点	勝敗

VS

優先5位決定戦

3位決定戦の敗者(4位①)

No.	選手名	所属	得点	勝敗

3位決定戦の敗者(4位②)

No.	選手名	所属	得点	勝敗

VS

決 勝 戦

赤 準決勝①A~Dグループ1位

No.	選手名	所属	得点	勝敗

青 準決勝②E~Hグループ1位

No.	選手名	所属	得点	勝敗

VS

優 勝

--	--	--	--	--

準優勝

--	--	--	--	--

第3位

--	--	--	--	--

第3位

--	--	--	--	--

敢闘賞

--	--	--	--	--

敢闘賞

--	--	--	--	--

敢闘賞

--	--	--	--	--

敢闘賞

--	--	--	--	--

形 競技 準決勝 ・ メダルマッチ

小学5年生 男子 の部

赤帯 準決勝① A ~ D グループ

No.	選手名	所属	得点	順位

青帯 準決勝② E ~ H グループ

No.	選手名	所属	得点	順位

ランキングラウンド 3位決定戦

赤 準決勝①の2位

No.	選手名	所属	得点	勝敗

青 準決勝②の3位

No.	選手名	所属	得点	勝敗

VS

赤 準決勝①の3位

--	--	--	--	--

青 準決勝②の2位

--	--	--	--	--

VS

優先3位決定戦

3位決定戦の勝者(3位①)

No.	選手名	所属	得点	勝敗

3位決定戦の勝者(3位②)

No.	選手名	所属	得点	勝敗

VS

優先5位決定戦

3位決定戦の敗者(4位①)

No.	選手名	所属	得点	勝敗

3位決定戦の敗者(4位②)

No.	選手名	所属	得点	勝敗

VS

決勝戦

赤 準決勝①A~Dグループ1位

No.	選手名	所属	得点	勝敗

青 準決勝②E~Hグループ1位

No.	選手名	所属	得点	勝敗

VS

優勝

--	--	--	--	--

準優勝

--	--	--	--	--

第3位

--	--	--	--	--

第3位

--	--	--	--	--

第5位

--	--	--	--	--

第5位

--	--	--	--	--

第5位

--	--	--	--	--

第5位

--	--	--	--	--

敢闘賞

--	--	--	--	--

敢闘賞

--	--	--	--	--

敢闘賞

--	--	--	--	--

敢闘賞

--	--	--	--	--

敢闘賞

--	--	--	--	--

敢闘賞

--	--	--	--	--

敢闘賞

--	--	--	--	--

敢闘賞

--	--	--	--	--

形 小学6年生 女子の部

第11コート

Aグループ NO. 1 ~ 9 1名第12コート準決勝進出
 Bグループ NO.10 ~17 1名第12コート準決勝進出
 Cグループ NO.18 ~25 1名第12コート準決勝進出
 Dグループ NO.26 ~34 1名第12コート準決勝進出

1	大谷 咲貴	(立川)	2-1
2	太田 莉子	(北)	1-1
3	土屋 愛瑠菜	(墨田)	3-1
4	眞上 裕菜	(昭島)	2-2
5	青木 愛夏	(江東)	4-1
6	赤澤 かおり	(八王子)	2-3
7	溝上 三藍	(中央)	3-2
8	安井 千愛	(江戸川)	2-4
9	岡田 める	(世田谷)	
10	濱野 衣織	(町田)	2-5
11	川井 柚花	(世田谷)	3-3
12	皆川 天空	(葛飾)	2-6
13	青木 いろは	(北)	4-2
14	前田 雛詩	(立川)	2-7
15	早川 美月	(杉並)	3-4
16	坂口 杏梨	(練馬)	2-8
17	廣瀬 一花	(渋谷)	
18	吉岡 滯	(東大和)	2-9
19	渡辺 葉凧	(立川)	3-5
20	大森 優奈	(町田)	2-10
21	久保田 莉乃子	(世田谷)	4-3
22	藤山 桃子	(港)	2-11
23	齋藤 愛海	(江東)	3-6
24	川越 光	(武蔵村山)	2-12
25	赤間 夢夏	(武蔵野)	
26	鳶 明子	(昭島)	2-13
27	鈴木 萌乃	(立川)	3-7
28	丸山 恵梨奈	(東久留米)	2-14
29	小林 侑来	(北)	4-4
30	石本 舞優	(八王子)	2-15
31	山本 莉菜	(練馬)	3-8
32	黒川 羽衣	(足立)	1-2
33			2-16
34	二瓶 麻那	(府中)	

第12コート

Eグループ NO.35 ~43 1名第12コート準決勝進出
 Fグループ NO.44 ~51 1名第12コート準決勝進出
 Gグループ NO.52 ~60 1名第12コート準決勝進出
 Hグループ NO.61 ~68 1名第12コート準決勝進出

米川 織百心	(立川)	2-17	35
田中 稟珠	(江東)	1-3	36
鈴木 佑綺	(中央)	3-9	37
角野 夢彩	(北)	2-18	38
志村 愛衣奈	(江戸川)	2-19	39
吉永 珠希	(世田谷)	3-10	40
小森 奏	(足立)	2-20	41
日下部 由佳	(昭島)		42
松本 紗和	(町田)	2-21	43
関根 凜咲	(東大和)	3-11	44
小林 ひまり	(国分寺)	2-22	45
佐々木 光結	(あきる野)	4-6	46
佐藤 桜奈	(立川)	2-23	47
依田 恵菜	(世田谷)	3-12	48
大塚 恵真	(練馬)	2-24	49
岡野 雅花	(八王子)		50
安東 里衣菜	(立川)	2-25	51
米満 春乃	(北)	3-13	52
島田 心愛	(昭島)	2-26	53
岩越 心花	(羽村)	4-7	54
大木 ゆず	(江戸川)	2-27	55
金山 莉聖	(足立)	3-14	56
川上 凜央	(世田谷)	2-28	57
齋藤 美姫	(杉並)		58
高木 千陽	(荒川)	2-29	59
木村 心泉	(港)	3-15	60
原野 真緒	(立川)	2-30	61
佐藤 希笑	(世田谷)	4-8	62
守谷 優音	(江東)	2-31	63
岩本 実沙紀	(小平)	3-16	64
叶 来未	(昭島)	1-4	65
		2-32	66
平林 稚紗歩	(東久留米)		67
			68

形 小学6年生 男子の部

第11コート

- Aグループ NO. 1 ~11 1名第11コート準決勝進出
 Bグループ NO.12 ~23 1名第11コート準決勝進出
 Cグループ NO.24 ~35 1名第11コート準決勝進出
 Dグループ NO.36 ~47 1名第11コート準決勝進出

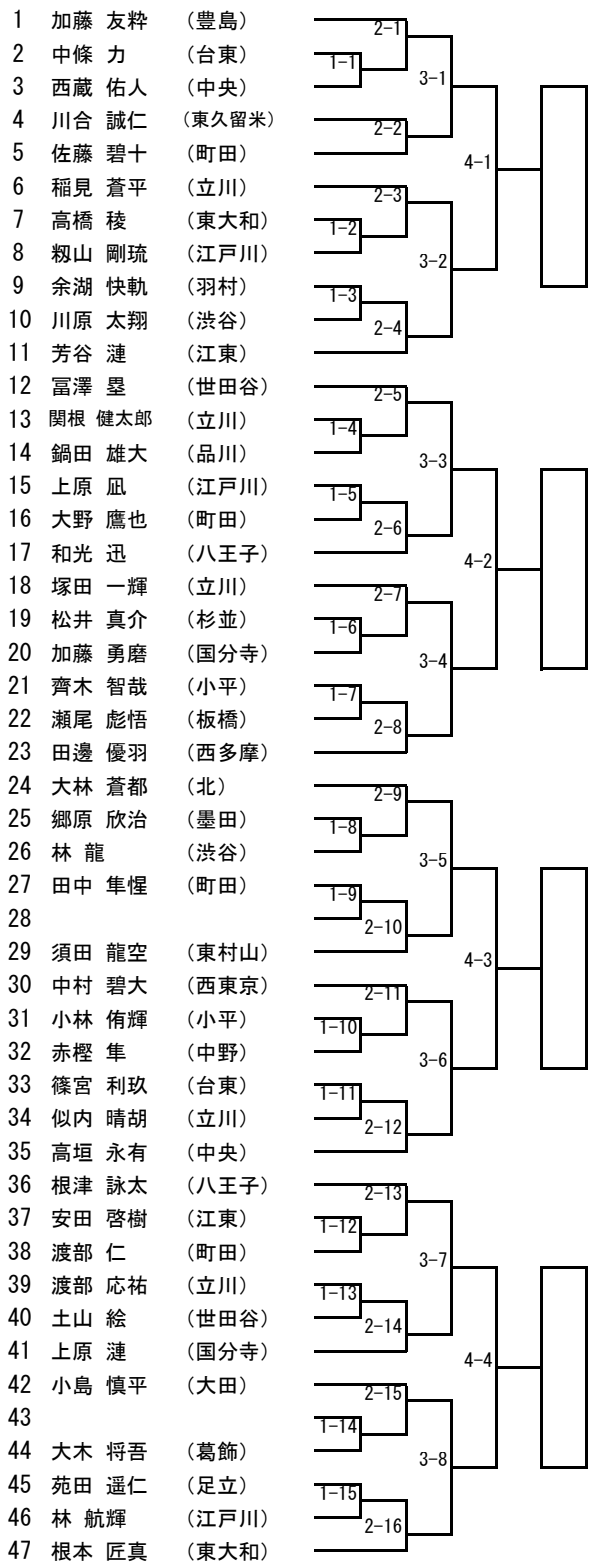

第12コート

- Eグループ NO.48 ~59 1名第11コート準決勝進出
 Fグループ NO.60 ~71 1名第11コート準決勝進出
 Gグループ NO.72 ~83 1名第11コート準決勝進出
 Hグループ NO.84 ~94 1名第11コート準決勝進出

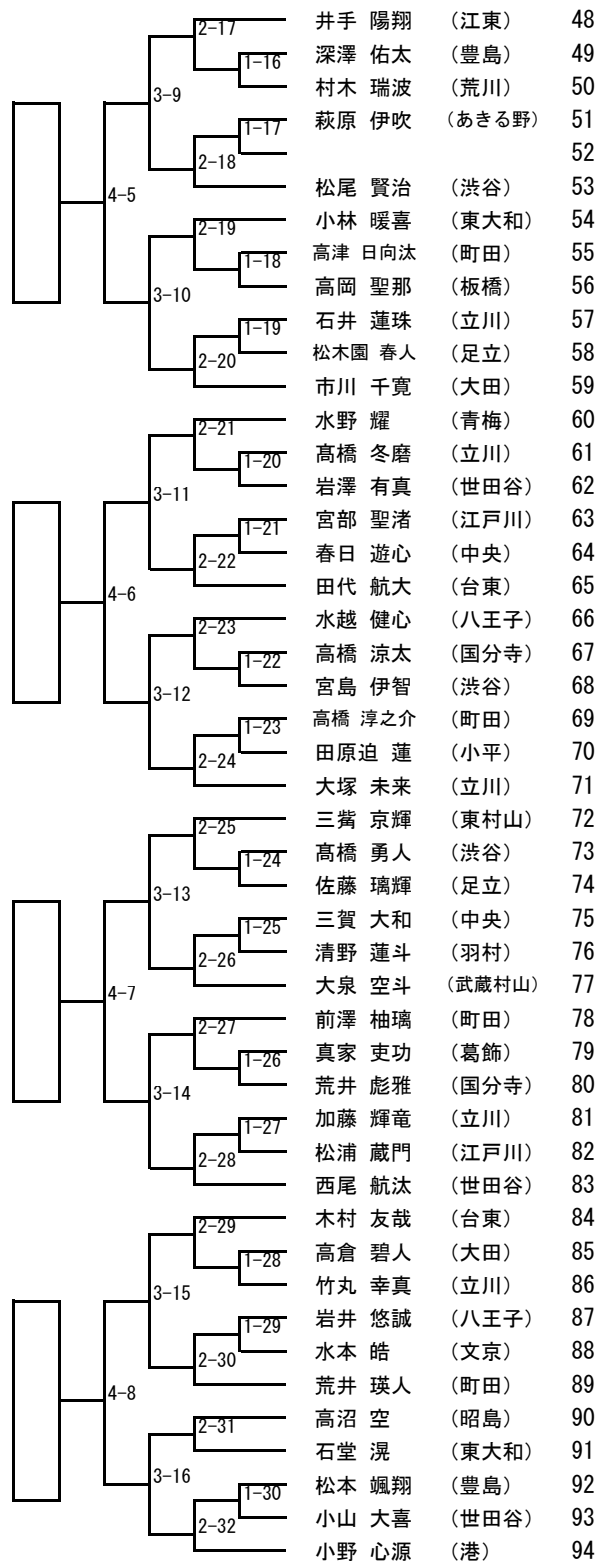

形 競技 準決勝 ・ メダルマッチ

小学6年生 女子 の部

赤帯 準決勝① A ~ D グループ

No.	選手名	所属	得点	順位

青帯 準決勝② E ~ H グループ

No.	選手名	所属	得点	順位

ランキングラウンド 3位決定戦

赤 準決勝①の2位

No.	選手名	所属	得点	勝敗

青 準決勝②の3位

No.	選手名	所属	得点	勝敗

VS

赤 準決勝①の3位

--	--	--	--	--

青 準決勝②の2位

--	--	--	--	--

VS

優先3位決定戦

3位決定戦の勝者(3位①)

No.	選手名	所属	得点	勝敗

3位決定戦の勝者(3位②)

No.	選手名	所属	得点	勝敗

VS

優先5位決定戦

3位決定戦の敗者(4位①)

No.	選手名	所属	得点	勝敗

3位決定戦の敗者(4位②)

No.	選手名	所属	得点	勝敗

VS

決 勝 戦

赤 準決勝①A~Dグループ1位

No.	選手名	所属	得点	勝敗

青 準決勝②E~Hグループ1位

No.	選手名	所属	得点	勝敗

VS

優 勝

--	--	--	--	--

準優勝

--	--	--	--	--

第3位

--	--	--	--	--

第3位

--	--	--	--	--

敢闘賞

--	--	--	--	--

敢闘賞

--	--	--	--	--

敢闘賞

--	--	--	--	--

敢闘賞

--	--	--	--	--

形 競技 準決勝 ・ メダルマッチ

小学6年生 男子 の部

赤帯 準決勝① A ~ D グループ

No.	選手名	所属	得点	順位

青帯 準決勝② E ~ H グループ

No.	選手名	所属	得点	順位

ランキングラウンド 3位決定戦

赤 準決勝①の2位

No.	選手名	所属	得点	勝敗

青 準決勝②の3位

No.	選手名	所属	得点	勝敗

VS

赤 準決勝①の3位

--	--	--	--	--

青 準決勝②の2位

--	--	--	--	--

VS

優先3位決定戦

3位決定戦の勝者(3位①)

No.	選手名	所属	得点	勝敗

3位決定戦の勝者(3位②)

No.	選手名	所属	得点	勝敗

VS

優先5位決定戦

3位決定戦の敗者(4位①)

No.	選手名	所属	得点	勝敗

3位決定戦の敗者(4位②)

No.	選手名	所属	得点	勝敗

VS

決 勝 戦

赤 準決勝①A~Dグループ1位

No.	選手名	所属	得点	勝敗

青 準決勝②E~Hグループ1位

No.	選手名	所属	得点	勝敗

VS

優 勝

--	--	--	--	--

準優勝

--	--	--	--	--

第3位

--	--	--	--	--

第3位

--	--	--	--	--

敢闘賞

--	--	--	--	--

敢闘賞

--	--	--	--	--

敢闘賞

--	--	--	--	--

敢闘賞

--	--	--	--	--

組手 小学1年生 男子の部

第1コート 表彰① 4名/8名

NO. 1 ~ 34 第1コート 1名残し ⇒ 決勝戦進出

* 試合No. 6-1 の敗者 ⇒ 優先3位決定戦進出

第2コート 表彰② 4名/8名

NO.35 ~ 68 第2コート 1名残し ⇒ 決勝戦進出

* 試合No. 6-2 の敗者 ⇒ 優先3位決定戦進出

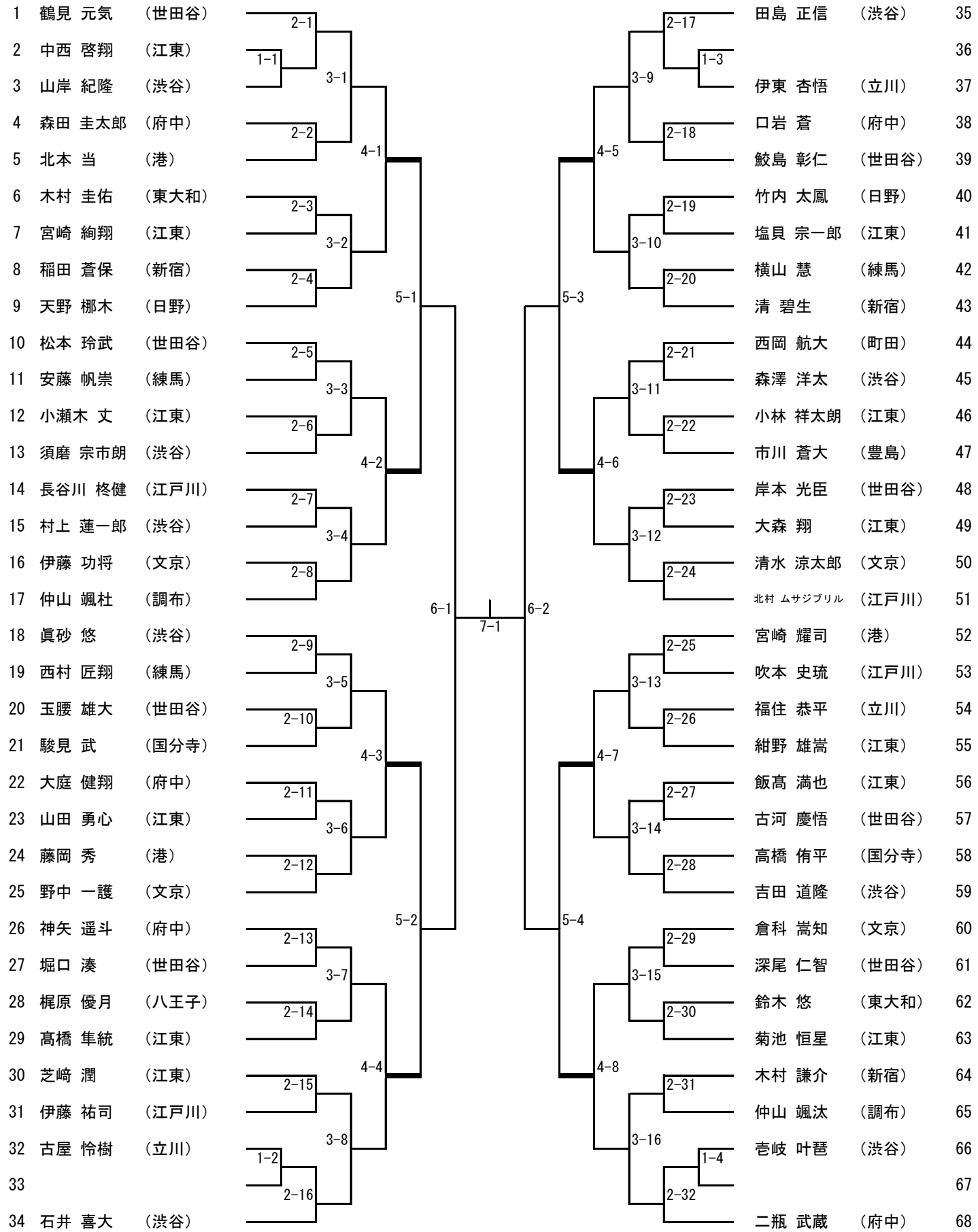

組手 小学1年生 女子の部

第1コート 表彰① 2名/4名

NO. 1 ~ 12 第1コート 1名残し ⇒ 決勝戦進出

* 試合No. 4-1 の敗者 ⇒ 優先3位決定戦進出

第2コート 表彰② 2名/4名

NO.13 ~ 24 第2コート 1名残し ⇒ 決勝戦進出

* 試合No. 4-2 の敗者 ⇒ 優先3位決定戦進出

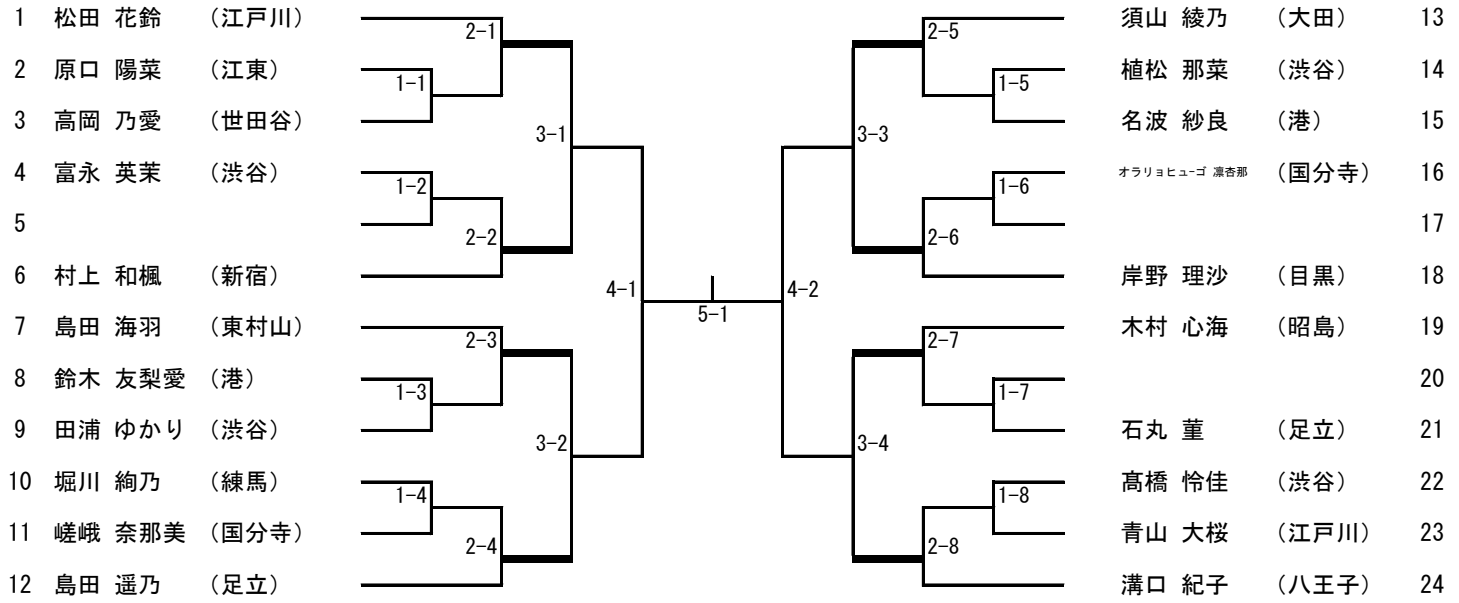

—— はベスト8

組手 小学2年生 男子の部

第3コート 表彰① 8名/16名

NO. 1 ~ 54 第1コート 1名残し ⇒ 決勝戦進出

* 試合No. 6-1 の敗者 ⇒ 優先3位決定戦進出

第4コート 表彰② 8名/16名

NO.55 ~108 第2コート 1名残し ⇒ 決勝戦進出

* 試合No. 6-2 の敗者 ⇒ 優先3位決定戦進出

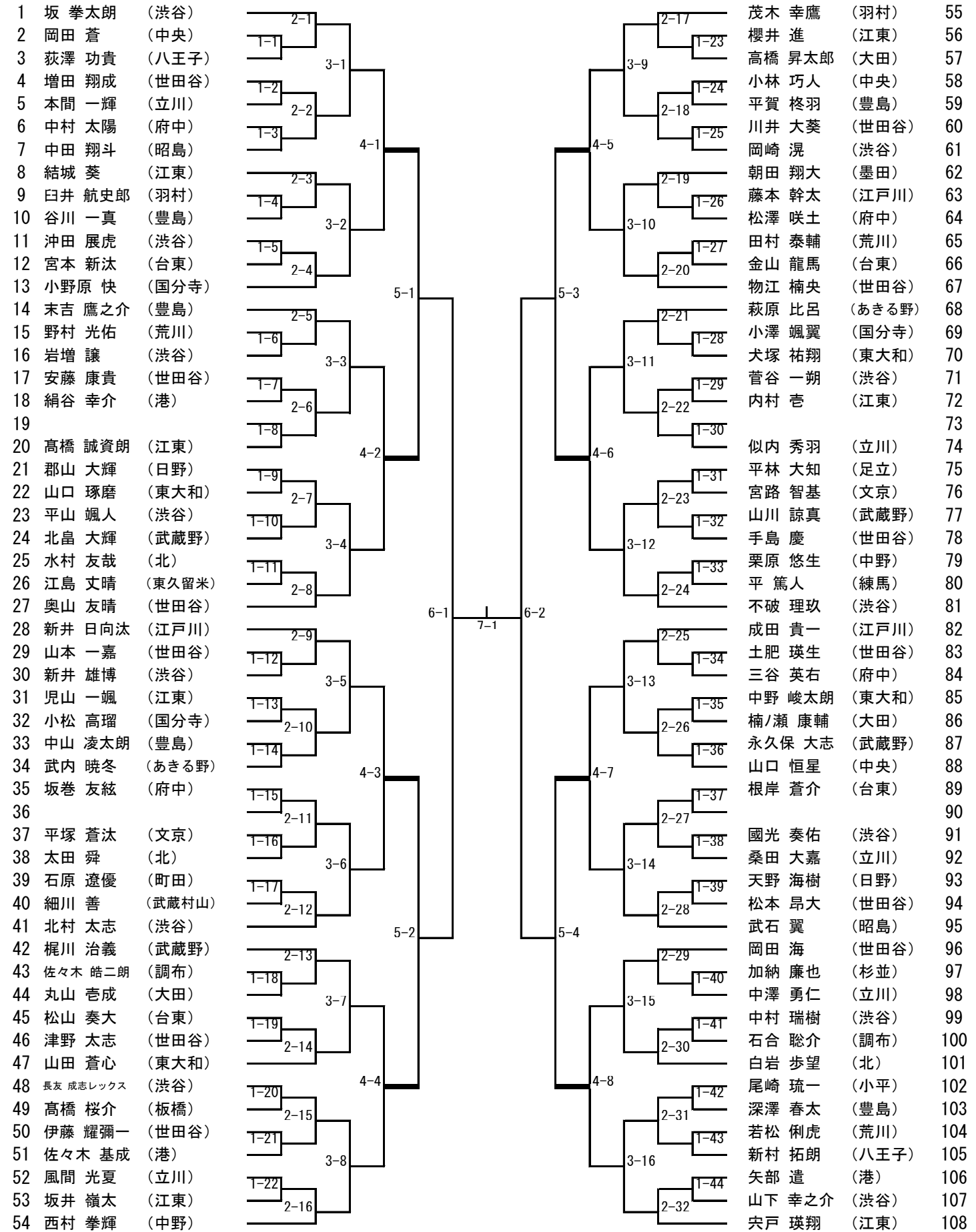

組手 小学2年生 女子の部

第3コート 表彰① 4名/8名

NO. 1 ~ 21 第1コート 1名残し ⇒ 決勝戦進出

* 試合No. 5-1 の敗者 ⇒ 優先3位決定戦進出

第4コート 表彰② 4名/8名

NO.22 ~ 42 第2コート 1名残し ⇒ 決勝戦進出

* 試合No. 5-2 の敗者 ⇒ 優先3位決定戦進出

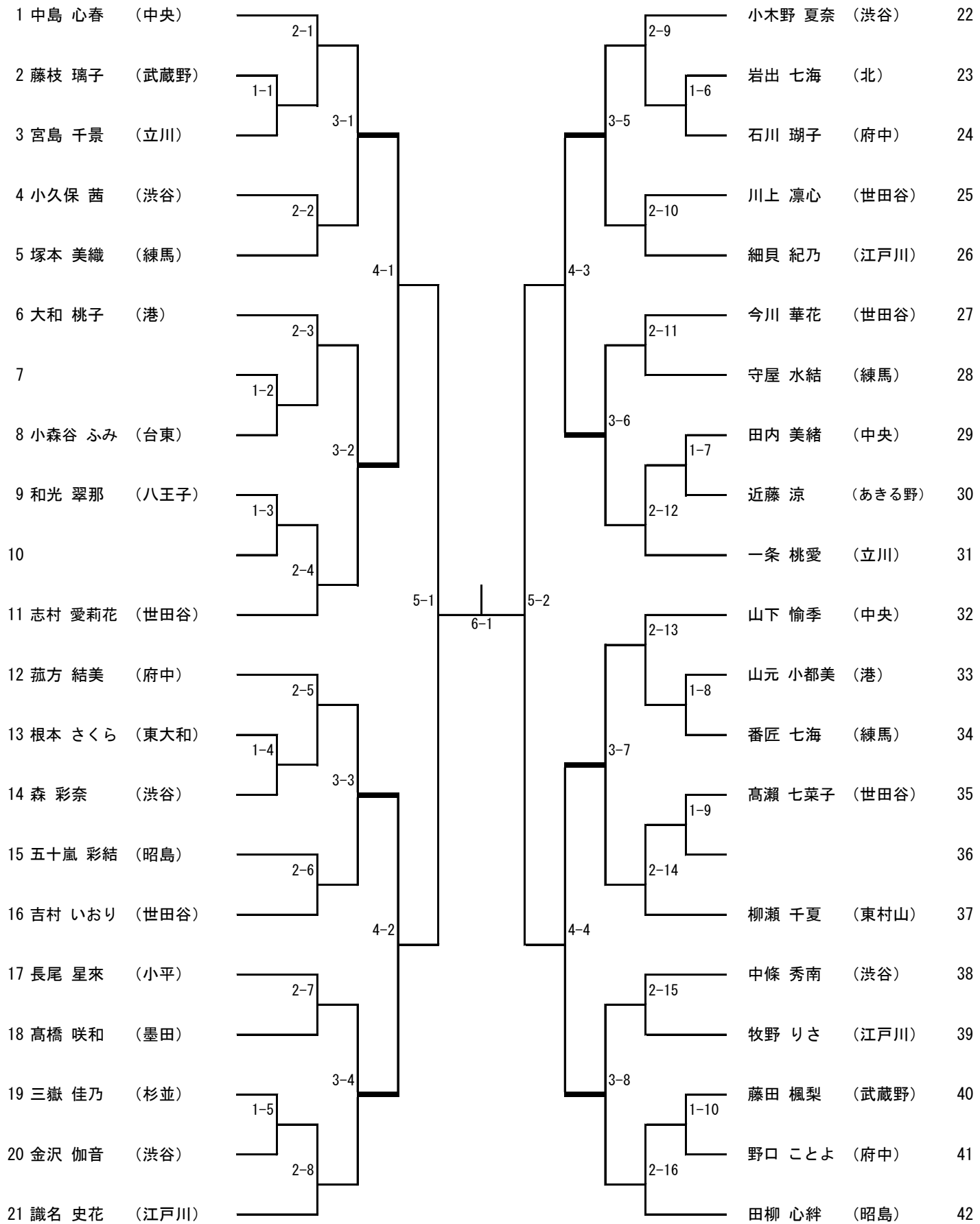

—— はベスト8

組手 小学3年生 男子の部 (1)

第5コート

表彰① 8名/16名

NO. 1 ~ 92 第5コート 1名残し ⇒ 決勝戦進出

* 試合No. 7-1 の敗者 ⇒ 優先3位決定戦進出

第3コート

表彰② 8名/16名

NO.82 ~ 92 第4コート

勝ち上がり1名 ⇒ 第5コート

準々決勝④(70~92)へ移動

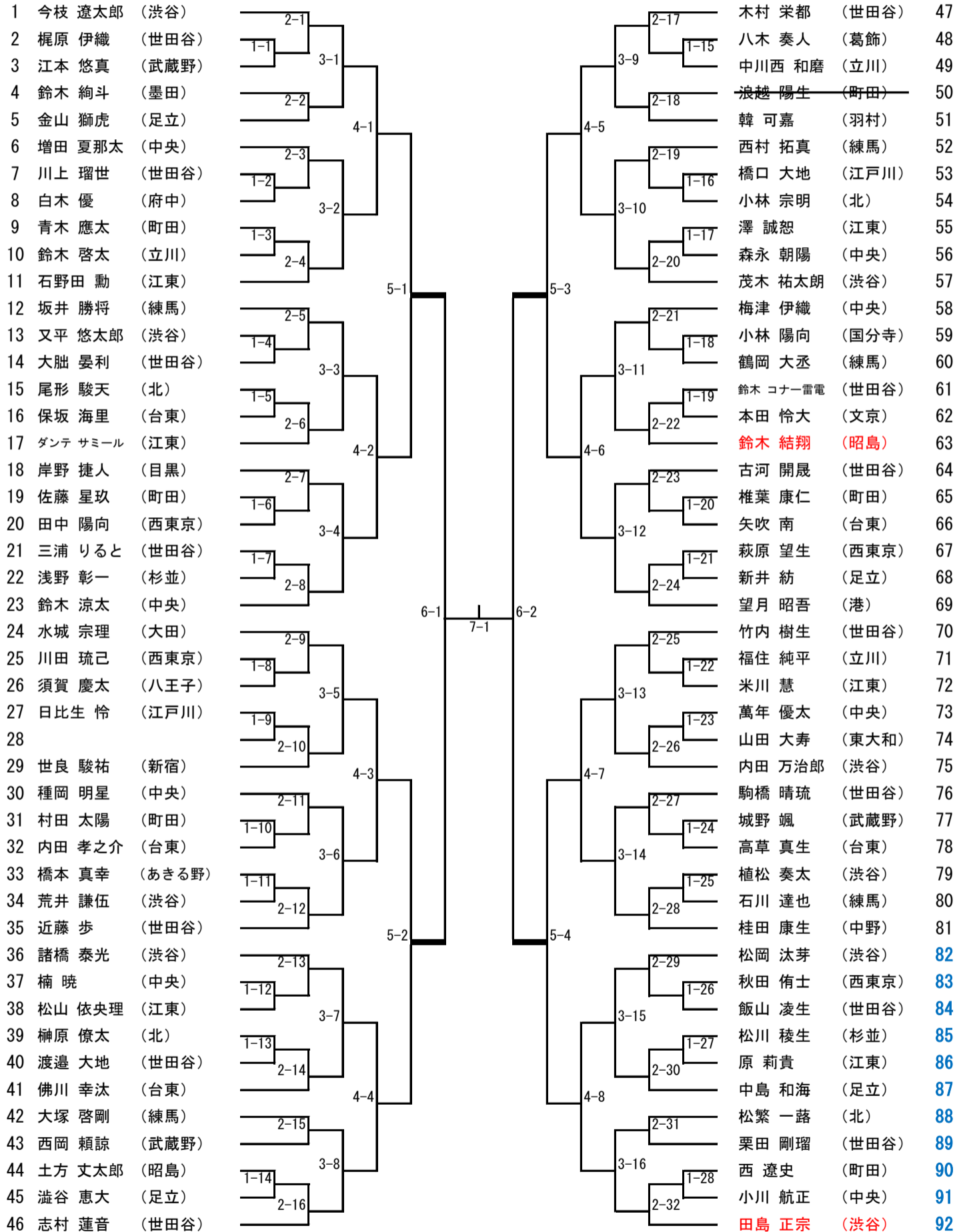

—— はベスト8

組手 小学3年生 男子の部 (2)

第6コート 表彰② 8名/16名
 NO.93 ~184 第6コート 1名残し ⇒ 決勝戦進出

第4コート 表彰② 8名/16名
 NO.174~184 第4コート

勝ち上がり1名 ⇒ 第6コート

準々決勝⑧(162~184)へ移動

* 試合No. 7-2 の敗者 ⇒ 優先3位決定戦進出

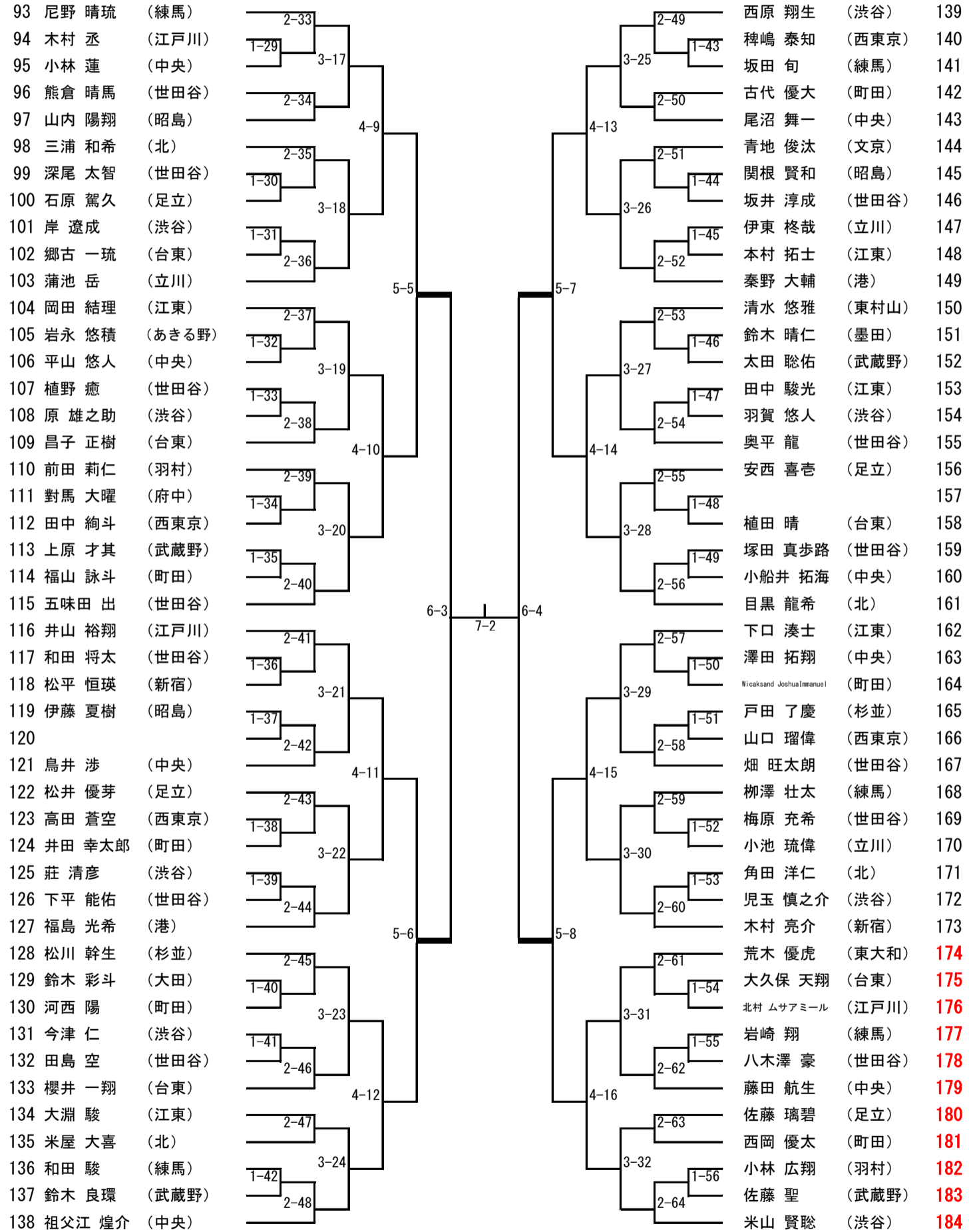

組手 小学3年生 女子の部

第1コート 表彰① 4名/8名

NO. 1 ~ 29 第1コート 1名残し ⇒ 決勝戦進出

* 試合No. 5-1 の敗者 ⇒ 優先3位決定戦進出

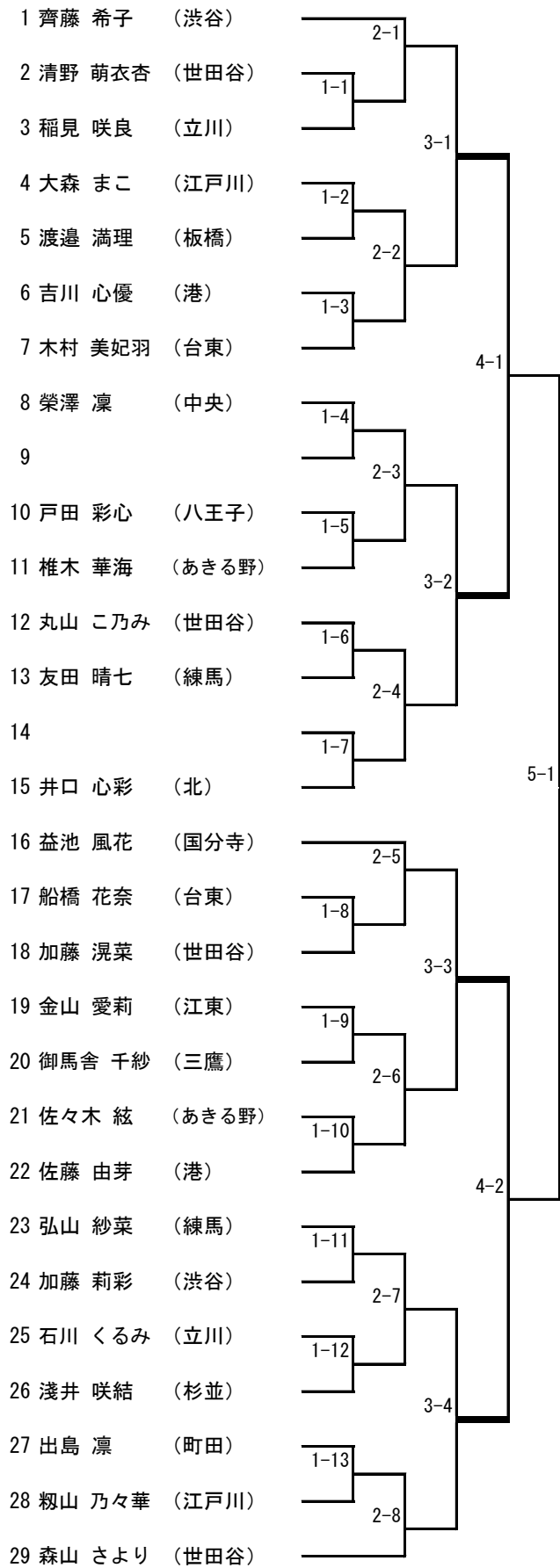

第2コート 表彰② 4名/8名

NO.30 ~ 58 第2コート 1名残し ⇒ 決勝戦進出

* 試合No. 5-2 の敗者 ⇒ 優先3位決定戦進出

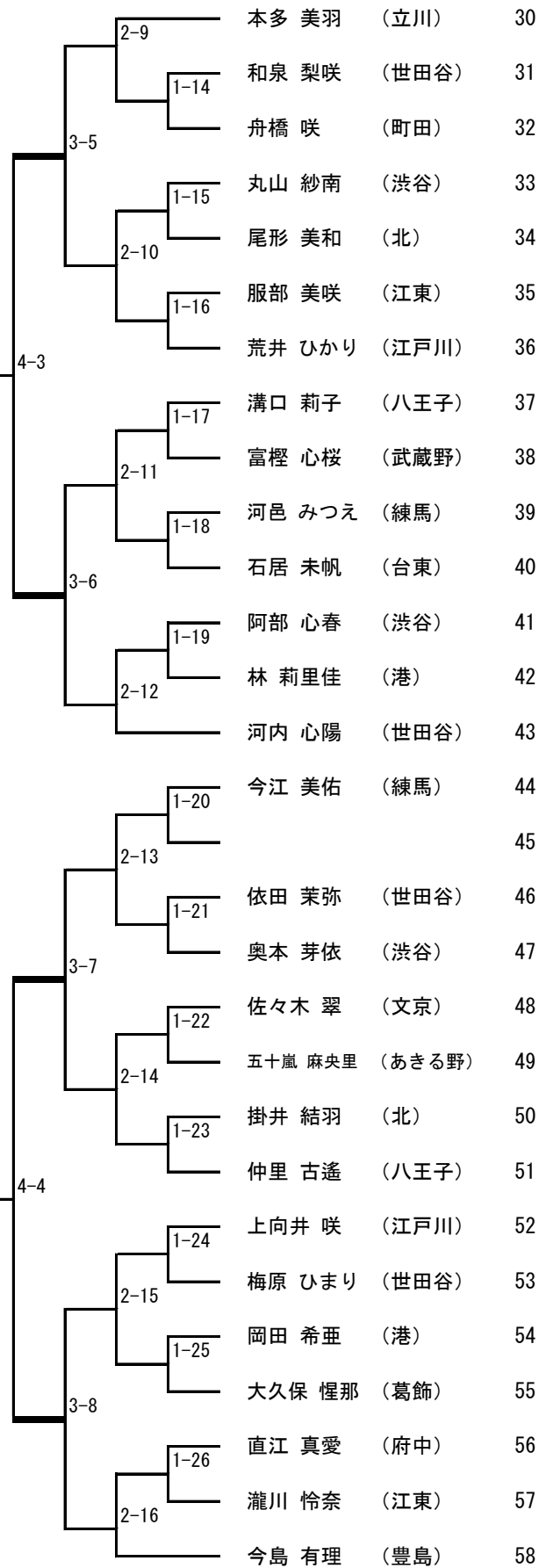

組手 小学4年生 男子の部 (1)

第7コート

表彰① 8名/16名

NO. 1 ~ 66 第7コート 1名残し ⇒ 決勝戦7-1進出

* 試合No. 7-1 の敗者 ⇒ 優先3位決定戦進出

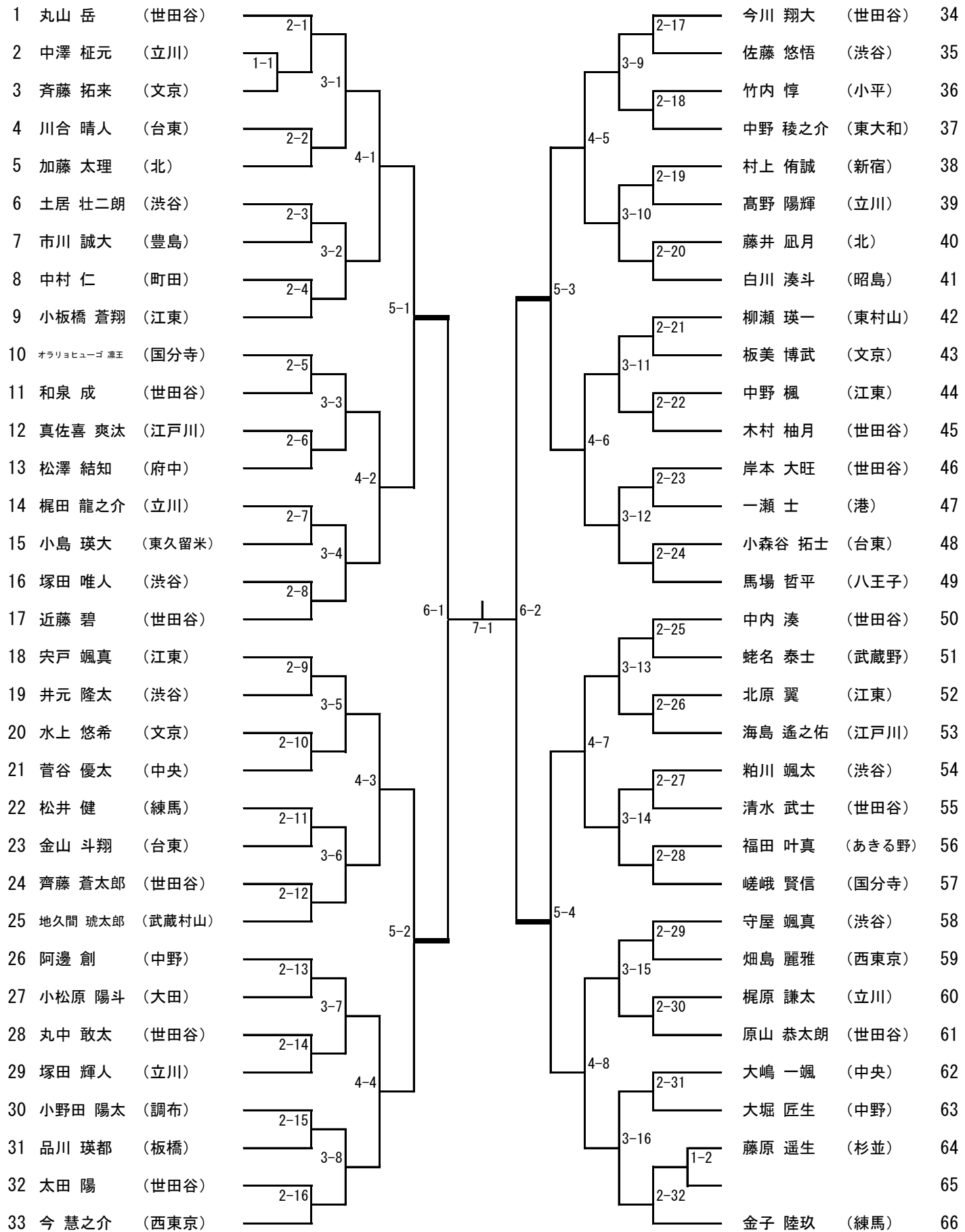

組手 小学4年生 男子の部 (2)

第8コート

表彰① 8名/16名

NO.67 ~ 132 第8コート 1名残し ⇒ 決勝戦7-2進出

* 試合No. 7-2 の敗者 ⇒ 優先3位決定戦進出

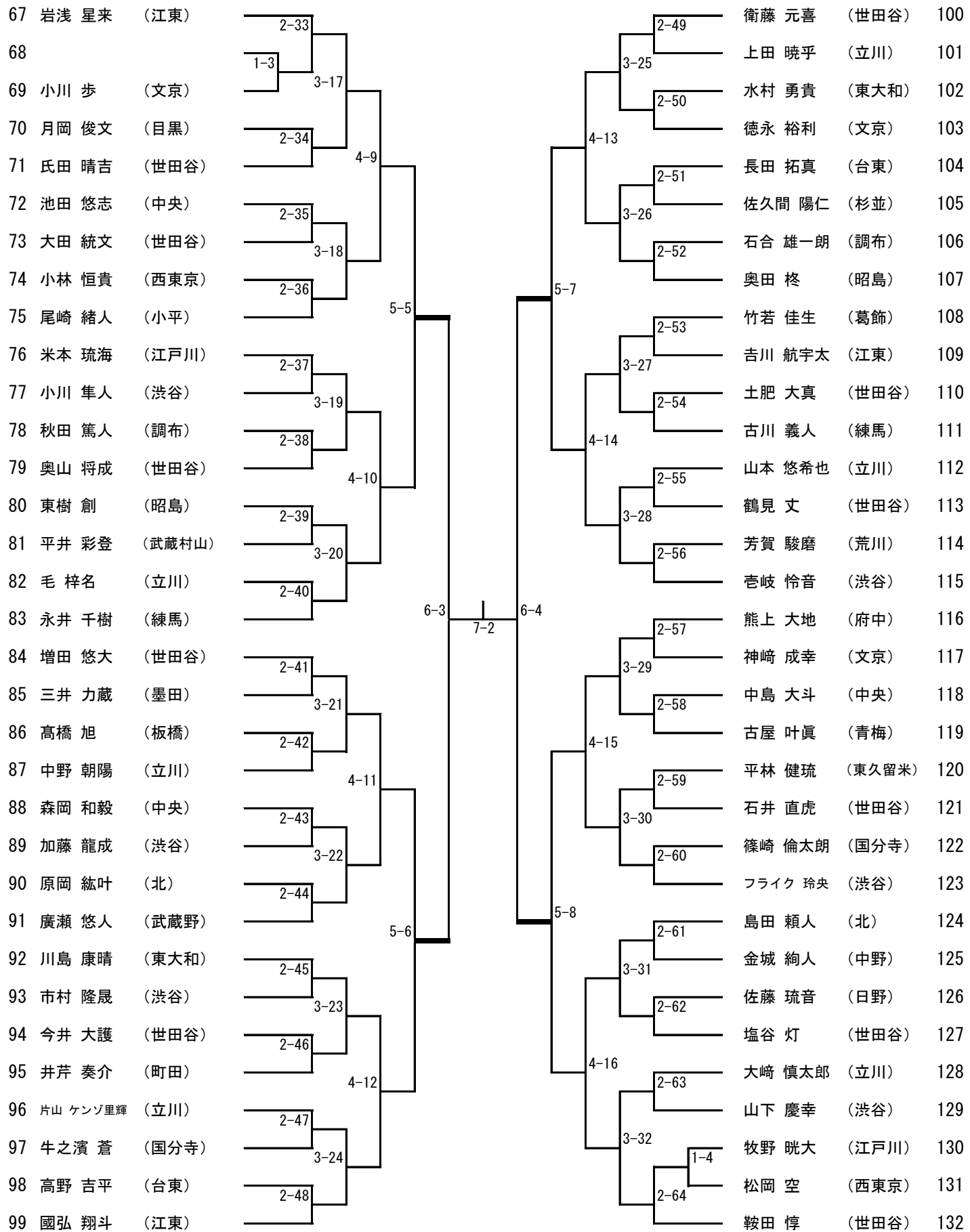

組手 小学4年生 女子の部

第1コート 表彰① 2名/8名
NO. 1 ~ 13 第1コート 準決勝①予定コート

第2コート 表彰② 2名/8名
NO.14 ~ 25 第2コート
1名残し ⇒ 第1コート準決勝①へ
*試合No. 5-1 の敗者 ⇒ 優先3位決定戦進出

第3コート 表彰③ 2名/8名
NO.26 ~ 37 第3コート 準決勝②予定コート

第4コート 表彰④ 2名/8名
NO.38 ~ 50 第4コート
1名残し ⇒ 第3コート準決勝②へ
*試合No. 5-2 の敗者 ⇒ 優先3位決定戦進出

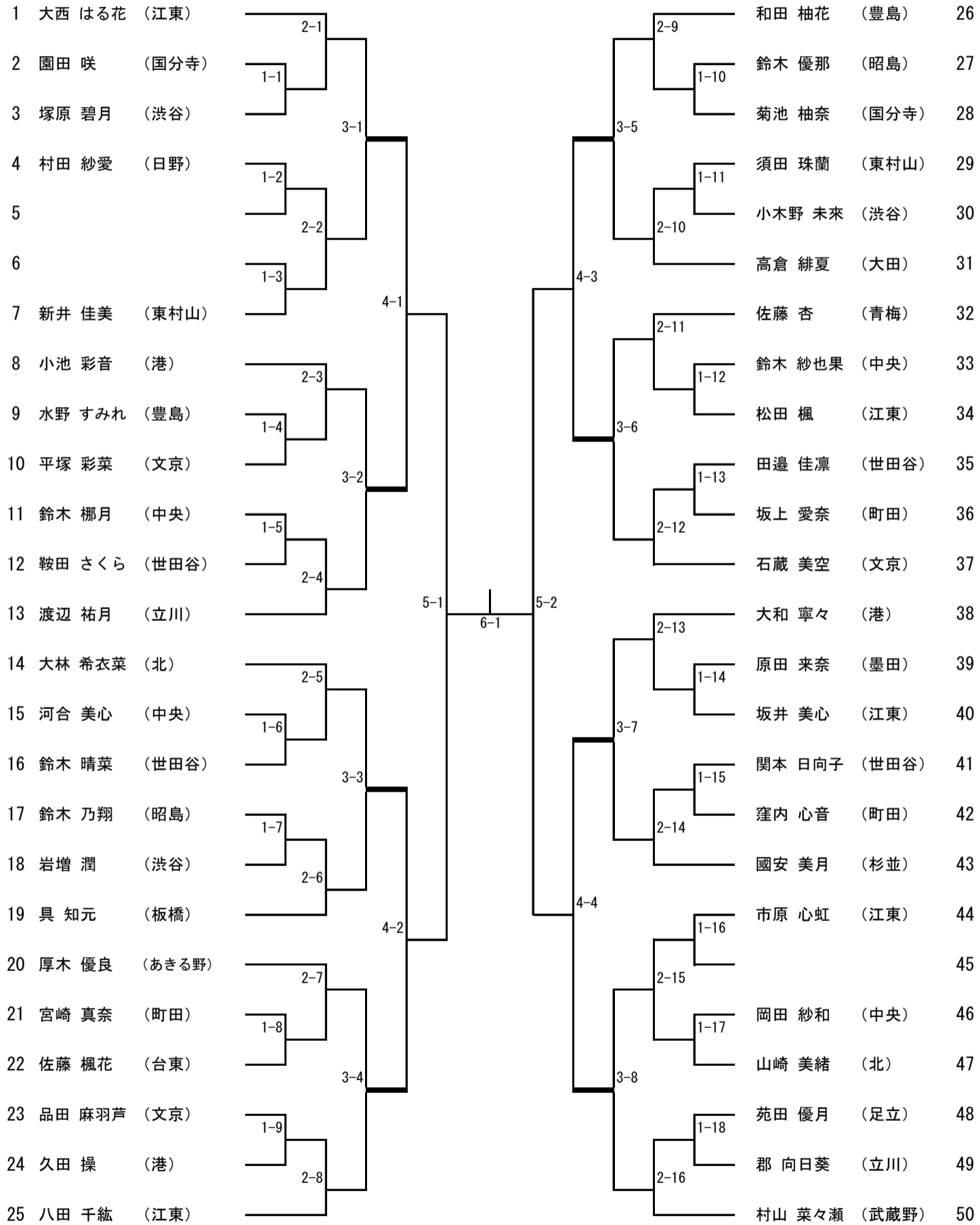

組手 小学5年生 男子の部

第9コート 表彰① 8名/16名

NO. 1 ~ 64 第9コート 1名残し ⇒ 決勝戦進出

* 試合No. 6-1 の敗者 ⇒ 優先3位決定戦進出

第10コート 表彰② 8名/16名

NO.65 ~128 第10コート 1名残し ⇒ 決勝戦進出

* 試合No. 6-2 の敗者 ⇒ 優先3位決定戦進出

- 1 金子 新汰 (中野)
- 2 田中 飛和 (青梅)
- 3 母家 正俊 (文京)
- 4 本池 星也 (港)
- 5 横山 和樹 (練馬)
- 6 平野 仁太郎 (立川)
- 7 山崎 照 (世田谷)
- 8 黒岩 李玖 (渋谷)
- 9 大森 蒼介 (江東)
- 10 山下 夏ノ介 (大田)
- 11 谷口 煌志朗 (世田谷)
- 12 吉澤 房之介 (世田谷)
- 13 パナルジー アリック (府中)
- 14 村田 優斗 (日野)
- 15 山内 駿 (台東)
- 16 町田 珠鳳 (八王子)
- 17 小山 勇征 (練馬)
- 18 高橋 悠 (国分寺)
- 19 大森 遼太郎 (江戸川)
- 20 三嶽 太一 (杉並)
- 21 辻見 類 (渋谷)
- 22 茂木 洵典 (世田谷)
- 23 直江 晴義 (府中)
- 24 蓬田 稜 (渋谷)
- 25 渡部 伊央里 (江東)
- 26 佐藤 陽生 (世田谷)
- 27 佐藤 翔 (武蔵野)
- 28 松井 大也 (足立)
- 29 大塚 悠暉 (あきる野)
- 30 須永 晴己 (町田)
- 31 高橋 隼人 (東大和)
- 32 大野 真輝 (世田谷)
- 33 高橋 昊之介 (大田)
- 34 中島 颯星 (足立)
- 35 河原 祐修 (江戸川)
- 36 岸 朔太郎 (渋谷)
- 37 神田 結丞 (練馬)
- 38 松本 優樹 (府中)
- 39 杉本 蒼 (羽村)
- 40 萩原 豪 (荒川)
- 41 大隈 咲太 (世田谷)
- 42 木村 蒼士 (あきる野)
- 43 信田 湊人 (国分寺)
- 44 奥見 尚昌 (港)
- 45 近江 京介 (渋谷)
- 46 小林 倅太郎 (江東)
- 47 志村 誠二郎 (中央)
- 48 鈴木 蓮 (渋谷)
- 49 富岡 賢太郎 (練馬)
- 50 石川 颯人 (府中)
- 51 天久 龍之介 (江東)
- 52 岡村 幸輝 (世田谷)
- 53 伊東 楓祐 (立川)
- 54 秋元 善光 (小平)
- 55 上原 壮太 (武蔵野)
- 56 田島 光志朗 (世田谷)
- 57 山田 陽 (台東)
- 58 高橋 多聞 (北)
- 59 石田 絢真 (八王子)
- 60 坂口 友哉 (江東)
- 61 中村 蓮 (町田)
- 62 小松 蓮 (日野)
- 63 卜部 梁太 (渋谷)

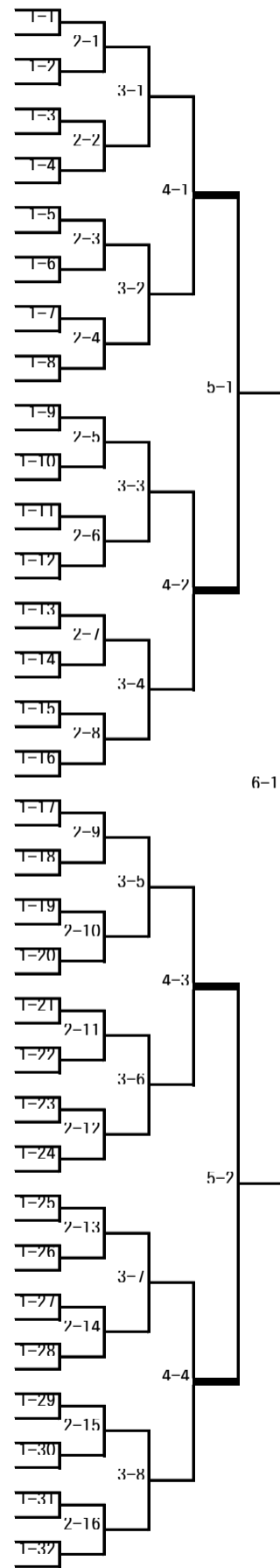

- 65 飯高 由也 (江東)
- 66 細川 心 (武蔵村山)
- 67 小松 葵 (日野)
- 68 小軽米 奏多 (世田谷)
- 69 坂口 柁太 (八王子)
- 70 小林 蒼昊 (世田谷)
- 71 倉橋 諒 (中野)
- 72 川嶋 麻司 (府中)
- 73 鈴木 諒 (東大和)
- 74 廣瀬 恋己 (世田谷)
- 75 足立 琉志 (練馬)
- 76 島田 龍希 (立川)
- 77 村瀬 翔琉 (大田)
- 78 藤田 一翠 (武蔵野)
- 79 泉 壮翔 (渋谷)
- 80 内田 恵輔 (江東)
- 81 永長 賢悟 (世田谷)
- 82 茂木 幸虎 (羽村)
- 83 金秋 陽世 (町田)
- 84 毛塚 帆来 (文京)
- 85 平塚 理功 (渋谷)
- 86 萩原 碧 (あきる野)
- 87 山岡 俊斗 (練馬)
- 88 横川 純輝 (港)
- 89 伊藤 友 (杉並)
- 90 太田 智也 (府中)
- 91 神谷 勇太郎 (世田谷)
- 92 金子 福 (練馬)
- 93 大野 直哉 (中央)
- 94 久米 大翔 (大田)
- 95 北畠 蒼珠 (武蔵野)
- 96 内田 和希 (渋谷)
- 97 坪井 蒼介 (府中)
- 98 吉本 友喜 (渋谷)
- 99 蟹江 陽斗 (練馬)
- 100 佐藤 智亮 (台東)
- 101 早山 律那 (町田)
- 102 溝口 泰世 (八王子)
- 103 中原 拓海 (世田谷)
- 104 高島 隆成 (日野)
- 105 佐々木 千紘 (北)
- 106 藤村 奏 (世田谷)
- 107 富安 智也 (葛飾)
- 108 島崎 純之介 (東久留米)
- 109 品川 櫻太 (渋谷)
- 110 土田 潤 (江戸川)
- 111 須山 琥汰朗 (大田)
- 112 和田 湊人 (江東)
- 113 川口 陽生 (足立)
- 114 谷内 貴紀 (中央)
- 115 本橋 柁利 (青梅)
- 116 椎葉 優成 (町田)
- 117 小林 完太郎 (中野)
- 118 栗村 恒太 (武蔵野)
- 119 山之内 龍仁 (世田谷)
- 120 角谷 燦河 (練馬)
- 121 物江 駿太郎 (世田谷)
- 122 ダンテ アズイス (江東)
- 123 木村 亮太 (東大和)
- 124 奥村 昂太 (立川)
- 125 西本 和馬 (国分寺)
- 126 三谷 昊雅 (府中)
- 127 浪越 陽生 (町田)
- 128 岡島 大虎 (渋谷)

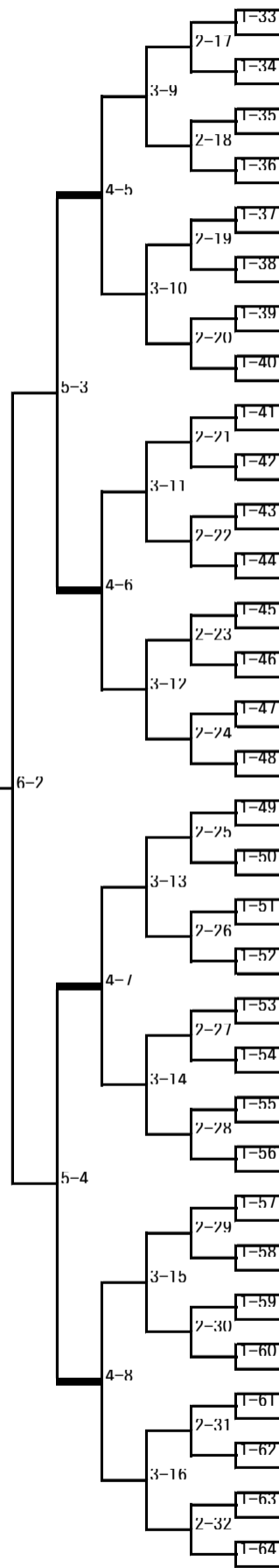

組手 小学5年生 女子の部

第7コート 表彰① 2名/8名

NO. 1 ~ 17 第7コート

1名残し ⇒ 第8コート準決勝①へ

第8コート 表彰② 2名/8名

NO.18 ~ 34 第8コート 準決勝①予定コート

第9コート 表彰③ 2名/8名

NO.35 ~ 51 第9コート

1名残し ⇒ 第10コート準決勝②へ

第10コート 表彰④ 2名/8名

NO.52 ~ 68 第10コート 準決勝②予定コート

* 試合No. 6-1 の敗者 ⇒ 優先3位決定戦進出

* 試合No. 6-2 の敗者 ⇒ 優先3位決定戦進出

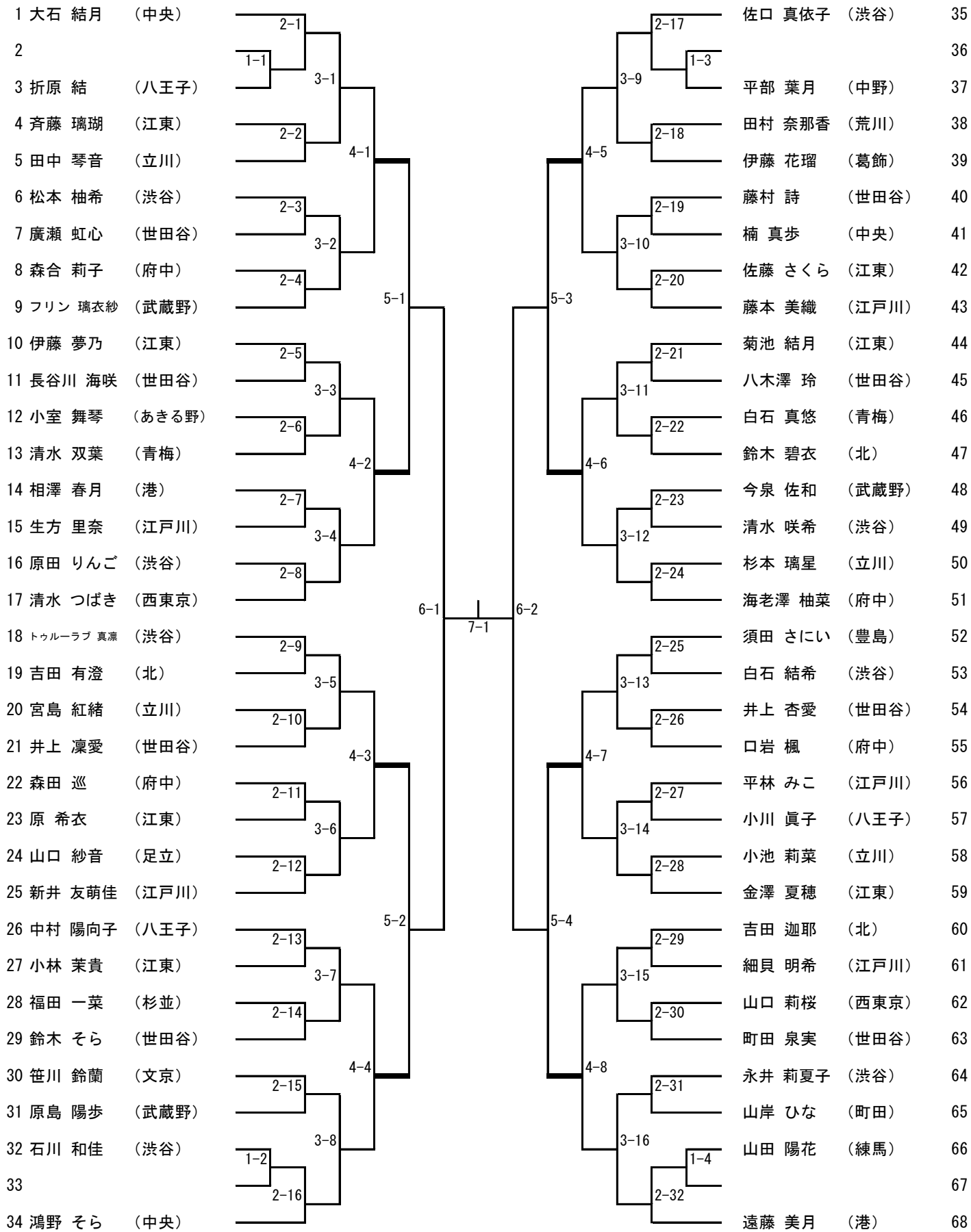

— はベスト8

組手 小学6年生 男子の部

第11コート 表彰① 8名/16名

NO. 1 ~ 52 第11コート 1名残し ⇒ 決勝戦進出

* 試合No. 6-1 の敗者 ⇒ 優先3位決定戦進出

第12コート 表彰② 8名/16名

NO.53 ~ 104 第12コート 1名残し ⇒ 決勝戦進出

* 試合No. 6-2 の敗者 ⇒ 優先3位決定戦進出

- 1 刈込 一成 (足立)
- 2 西片 惇也 (立川)
- 3 小山 大喜 (世田谷)
- 4 大林 蒼都 (北)
- 5 田内 悠陽 (中央)
- 6 川原 太翔 (渋谷)
- 7 荒井 彪雅 (国分寺)
- 8 大久保 祥太 (小平)
- 9 大久保 泰惺 (葛飾)
- 10 渡部 仁 (町田)
- 11 石井 蓮珠 (立川)
- 12 市川 千寛 (大田)
- 13 木村 友哉 (台東)
- 14 井手 陽翔 (江東)
- 15 石堂 滉 (東大和)
- 16 根津 詠太 (八王子)
- 17 渡部 応祐 (立川)
- 18 赤樫 隼 (中野)
- 19 高澤 聖 (町田)
- 20 水野 耀 (青梅)
- 21
- 22 松木園 春人 (足立)
- 23 高岡 聖那 (板橋)
- 24 宮部 聖渚 (江戸川)
- 25 似内 晴胡 (立川)
- 26 佐藤 清太 (府中)
- 27 三賀 大和 (中央)
- 28 小林 侑輝 (小平)
- 29 岩井 悠誠 (八王子)
- 30 田代 航大 (台東)
- 31 粂山 剛琉 (江戸川)
- 32
- 33 野口 徹吾 (府中)
- 34 高沼 空 (昭島)
- 35 宮島 伊智 (渋谷)
- 36 前澤 柚璃 (町田)
- 37 萩原 伊吹 (あきる野)
- 38 三嵩 京輝 (東村山)
- 39 一条 煌牙 (立川)
- 40 荒井 瑛人 (町田)
- 41 加藤 友粋 (豊島)
- 42 高橋 涼太 (国分寺)
- 43 塚田 一輝 (立川)
- 44 林 航輝 (江戸川)
- 45 西川 龍之介 (墨田)
- 46 南 諒太 (武蔵野)
- 47 高橋 冬磨 (立川)
- 48 高倉 碧人 (大田)
- 49 佐藤 璃輝 (足立)
- 50 林 龍 (渋谷)
- 51 根本 匠真 (東大和)
- 52 西尾 航汰 (世田谷)

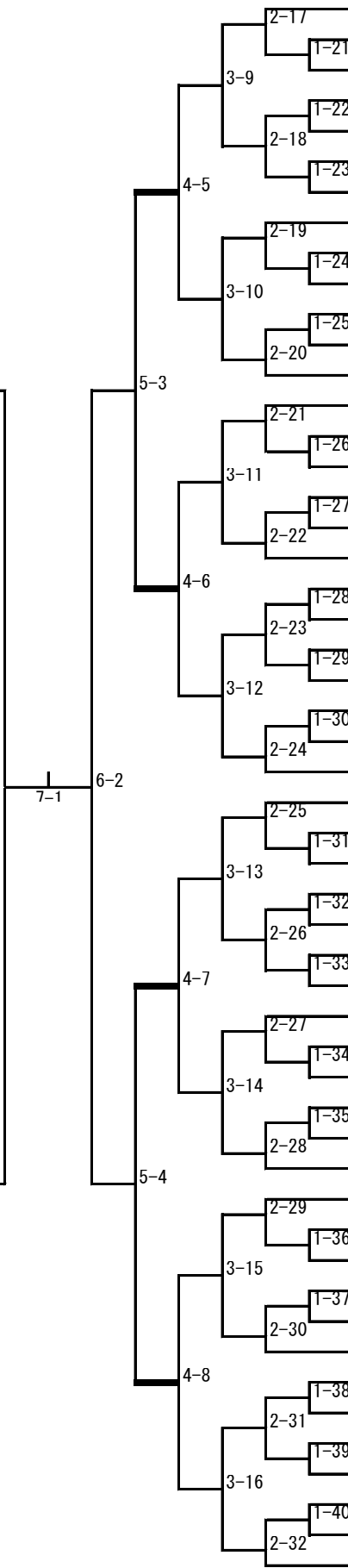
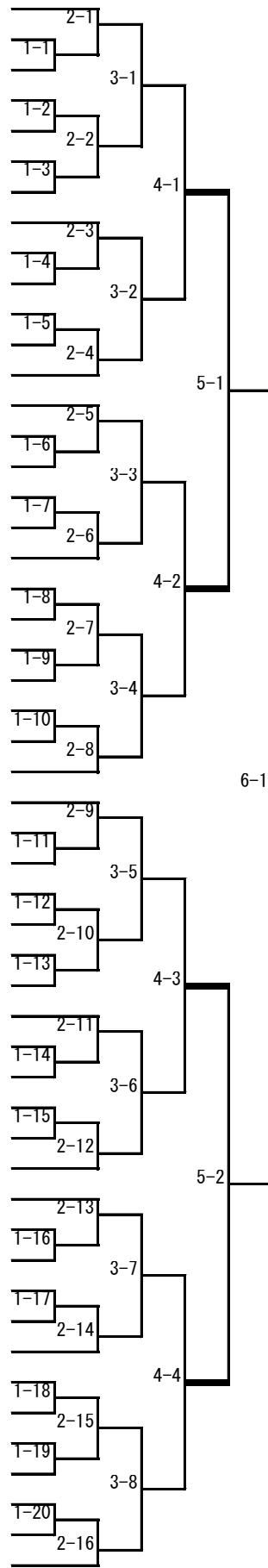

- 春日 遊心 (中央) 53
- 中村 碧大 (西東京) 54
- 小島 慎平 (大田) 55
- 土山 絵 (世田谷) 56
- 澁谷 純大 (足立) 57
- 関根 健太郎 (立川) 58
- 松尾 賢治 (渋谷) 59
- 田中 隼惺 (町田) 60
- 深澤 佑太 (豊島) 61
- 篠宮 利玖 (台東) 62
- 梅木 竜太 (立川) 63
- 鈴木 啓斗 (八王子) 64
- 須田 龍空 (東村山) 65
- 郷原 欣治 (墨田) 66
- 鈴木 宗玖 (品川) 67
- 吉野 希偉 (府中) 68
- 真家 吏功 (葛飾) 69
- 高津 日向汰 (町田) 70
- 上原 凧 (江戸川) 71
- 苑田 遥仁 (足立) 72
- 73
- 和光 迅 (八王子) 74
- 西蔵 佑人 (中央) 75
- 芳谷 漣 (江東) 76
- 加藤 勇磨 (国分寺) 77
- 稲見 蒼平 (立川) 78
- 佐伯 丈 (府中) 79
- 中野 雄陽 (立川) 80
- 水本 皓 (文京) 81
- 村木 瑞波 (荒川) 82
- 川合 誠仁 (東久留米) 83
- 高垣 永有 (中央) 84
- 小林 暖喜 (東大和) 85
- 岩澤 有真 (世田谷) 86
- 大野 鷹也 (町田) 87
- 88
- 加藤 輝竜 (立川) 89
- 高橋 勇人 (渋谷) 90
- 上原 漣 (国分寺) 91
- 大泉 空斗 (武蔵村山) 92
- 中條 力 (台東) 93
- 金成 蒼市 (江戸川) 94
- 大塚 未来 (立川) 95
- 小池 陽斗 (北) 96
- 森脇 玲人 (足立) 97
- 竹丸 幸真 (立川) 98
- 水越 健心 (八王子) 99
- 安田 啓樹 (江東) 100
- 高橋 淳之介 (町田) 101
- 伊藤 龍志 (小平) 102
- 大木 将吾 (葛飾) 103
- 小野 心源 (港) 104

組手 小学6年生 女子の部

第11コート 表彰① 4名/8名

NO. 1 ~ 34 第11コート 1名残し ⇒ 決勝戦進出

* 試合No. 6-1 の敗者 ⇒ 優先3位決定戦進出

- 1 鈴木 結依 (中野)
- 2 田中 稟珠 (江東)
- 3 溝上 三藍 (中央)
- 4 大森 優奈 (町田)
- 5 小林 侑来 (北)
- 6 米川 織百心 (立川)
- 7 日下部 由佳 (昭島)
- 8 土屋 愛瑠菜 (墨田)
- 9 岡田 める (世田谷)
- 10 小森 奏 (足立)
- 11 青木 愛夏 (江東)
- 12 大谷 咲貴 (立川)
- 13 皆川 天空 (葛飾)
- 14 坂口 杏梨 (練馬)
- 15 丸山 恵梨奈 (東久留米)
- 16 川井 柚花 (世田谷)
- 17 二瓶 麻那 (府中)
- 18 木村 心泉 (港)
- 19 原野 真緒 (立川)
- 20 鳶崎 明子 (昭島)
- 21 鈴木 佑綺 (中央)
- 22 竹川 由奈 (江戸川)
- 23 青木 いろは (北)
- 24 関根 凜咲 (東大和)
- 25 小林 ひまり (国分寺)
- 26 石本 舞優 (八王子)
- 27 佐藤 希笑 (世田谷)
- 28 齋藤 美姫 (杉並)
- 29 金山 莉聖 (足立)
- 30 濱野 衣織 (町田)
- 31 佐藤 桜奈 (立川)
- 32 佐々木 光結 (あきる野)
- 33
- 34 高橋 紗那 (江東)

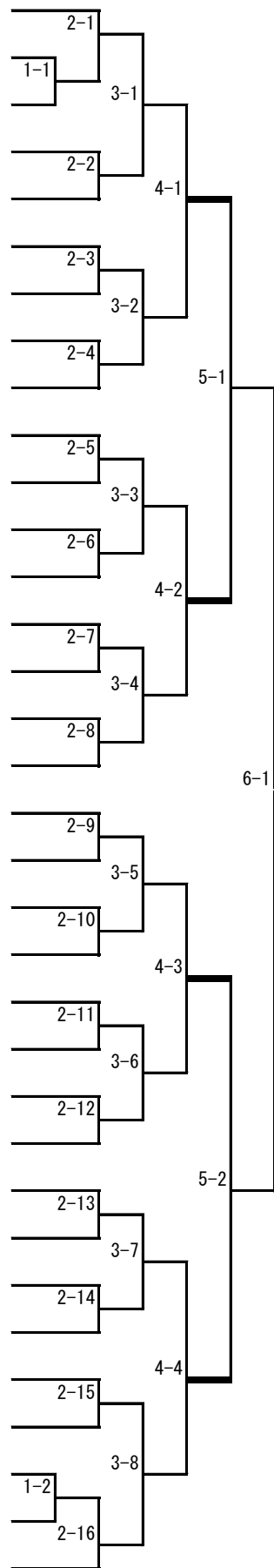

第12コート 表彰② 4名/8名

NO.35 ~ 68 第12コート 1名残し ⇒ 決勝戦進出

* 試合No. 6-2 の敗者 ⇒ 優先3位決定戦進出

- 35 眞上 裕菜 (昭島)
- 36
- 37 齋藤 愛海 (江東)
- 38 佐藤 眞月菜 (町田)
- 39 岡部 希海 (あきる野)
- 40 鈴木 萌乃 (立川)
- 41 平林 稚紗歩 (東久留米)
- 42 岡野 雅花 (八王子)
- 43 藤山 桃子 (港)
- 44 川越 光 (武蔵村山)
- 45 安東 里衣菜 (立川)
- 46 安井 千愛 (江戸川)
- 47 廣瀬 一花 (渋谷)
- 48 赤間 夢夏 (武蔵野)
- 49 守谷 優音 (江東)
- 50 米満 春乃 (北)
- 51 川上 凜央 (世田谷)
- 52 高岡 玲奈 (中央)
- 53 山本 莉菜 (練馬)
- 54 吉岡 滯 (東大和)
- 55 依田 恵菜 (世田谷)
- 56 村山 七海 (町田)
- 57 角野 夢彩 (北)
- 58 志村 愛衣奈 (江戸川)
- 59 城野 結 (江東)
- 60 岩本 実沙紀 (小平)
- 61 太田 莉子 (北)
- 62 早川 美月 (杉並)
- 63 蓑輪 頼々 (あきる野)
- 64 高橋 仁香 (墨田)
- 65 久保田 莉乃子 (世田谷)
- 66 前田 雛詩 (立川)
- 67
- 68 宮本 梨那 (足立)

